

AN AIREACHT UM FHORBAIRT RÉIGIÚNACH AGUS OIBREACHA POIBLÍ

AIREACHT GNÓTHAÍ BAILE

Rialachán Uimh..... maidir leis na coinníollacha chun cromáin shaorga agus feistí teorannaithe luais eile agus na ceanglais a ghabhann leo a dhéanamh nó a shuiteáil ar charrbhealach

Caibidil a hAon

GINEARÁLTA

Airteagal 1. (1) Leagtar síos leis an Rialachán an méid seo a leanas:

1. na coinníollacha maidir le cromáin shaorga agus feistí eile teorannaithe luais a dhéanamh nó a shuiteáil ar charrbhealach agus na ceanglais a bhaineann leo;

2. na cineálacha feistí teorannaithe luais do mhótarfheithiclí agus raon feidhme a gcur i bhfeidhm;

3. na ceanglais theicniúla maidir le feistí teorannaithe luais do mhótarfheithiclí;

4. na ceanglais maidir le feistí teorannaithe luais le haghaidh mótarfheithiclí a sholáthar, a dhearadh, a chomhordú, a fhorghníomhú, a rialú agus a chothabháil.

(2) Tá feidhm ag ceanglais an Rialacháin maidir le bóithre atá oscailte d'úsáid phoiblí mar a leanas:

1. ar bhóithre náisiúnta den chéad aicme go dtí an tríú haicme agus ar bhóithre áitiúla;

2. sráideanna na líonraí sráide bunscoile agus meánscoile, cé is moite de shráideanna den chéad scoth.

(3) Ar bhóithre náisiúnta lasmuigh de limistéir uirbeacha, ní cheadaítear cnapáin shaorga a thógáil nó a shuiteáil ar an gcarrbhealach.

(4) Beidh feidhm ag ceanglais an Rialacháin maidir le móroibreacha athchóirithe agus atógála ar bhóithre agus ar shráideanna atá ann cheana, maidir le tionscadal teorann luais neamhspleách a fhorbairt do mhótarfheithiclí, agus maidir le hoibreacha tógála nua a dhearadh.

Airteagal 2. (1) Is é is cuspóir don Rialachán na dálaí a chruthú le haghaidh ceansú tráchta, sábháilteacht tráchta ar bhóithre atá oscailte d'úsáid phoiblí a fheabhsú, agus líon agus déine tionóiscí tráchta a laghdú.

(2) Chun an cuspóir dá dtagraítear i mír 1 a bhaint amach, rachfar i mbun an méid seo a leanas:

1. bearta teorannaithe luais do mhótarfheithiclí, mar a leanas:

(a) i limistéir uirbeacha – idir 50 km/h agus 20 km/h;

(b) ag bealaí isteach limistéar uirbeach – suas le 50 km/h;

(c) lasmuigh de limistéir uirbeacha – idir 90 km/h agus 30 km/h;

2. bearta maolaithe tráchta a imríonn tionchar ar iompar tiománaithe agus a fheabhsaíonn dálaí tráchta úsáideoirí bóithre gan inneall tríd an méid seo a leanas a dhéanamh:

(a) cur chuige a chur chun feidhme chun bearta cuimsitheacha a shainiú le haghaidh cur i bhfeidhm comhordaithe feistí teorannaithe luais ag a bhfuil marcálacha bóthair, comharthaí solais, comharthaí bóthair agus modhanna eile comharthaíochta bóthair iomchuí agus lena gcruthaítear dálaí dá n-aireachtáil éasca;

(b) coinbhleachtaí a d'fhéadfadh a bheith ann idir úsáideoirí aonair bóithre a laghdú agus sábháilteacht a fheabhsú do gach úsáideoir bóithre;

(c) feabhas a chur ar an gcóras tráchta.

Airteagal 3. (1) Ag brath ar an limistéar feidhme, bainfear úsáid as cineálacha éagsúla feistí teorannaithe luais agus as comhbhearta maolaithe tráchta:

1. i limistéir uirbeacha:

(a) cnapáin shaorga;

(b) athruithe staide ar an gcarrbhealach reatha a dhéanann difear do chonair ghluaiseachta na feithicle;

(c) athruithe staide ar an gcarrbhealach reatha a dhéanann difear do bhraistintí tiománaithe;

(d) bacainní fisiciúla ar athdháileadh tráchta feithiclí (sráideanna a dhúnadh go páirteach agus/nó go hiomlán);

(e) laghdú ar líon agus/nó ar leithead na lánaí tráchta gníomhacha;

(f) deighilt lánaí le haghaidh gluaiseacht feithiclí ó na lánaí do na seirbhísí poiblí iompair sceidealta do phaisinéirí (SPPTS) nó do na lánaí bonneagair rothaíochta i gcomhréir le ceanglais rialacháin dá dtagraítear in Airteagal 75(4) den Ghnímh um Pleanáil Spásúil (SPA);

(g) eagrú nua na n-áiteanna páirceála sa spás sráide;

(h) leithdháileadh nua limistéar le haghaidh tírdhreachú sráide;

(i) siúlbealaí coisithe a mharcáil;

(k) teaglamaí feistí teorannaithe luais de réir Iarscríbhinn Uimh. 1.

2. lasmuigh de limistéir uirbeacha:

(a) oileáin sa charrbhealach;

(b) marcálacha bóthair trasnacha torannacha;

(c) marcálacha optúla;

(d) timpealláin;

(e) fadstíallacha;

(e) teaglamaí de na feistí dá dtagraítear i bpointí (a) go (e).

3. go neamhspleách nó sa bhreis ar na feistí teorannaithe luais dá dtagraítear i mír 1 agus i mír 2, úsáidfear na modhanna seo a leanas freisin:

(a) cosáin ar a bhfuil dath dearg agus/nó uigeacht éagsúil; baintear amach an dath dearg trí lí a chur leis an asfalt nó leis an meascán coincreíte; ceadófar leaca coincreíte a bhfuil dath dearg orthu nó bloic phábhála choincreíte a chomhlíonann ceanglais BDS EN 1339 ‘Bratacha pábhála coincreíte - Ceanglais agus modhanna tástála’, nó BDS EN 1338 ‘Bloic phábhála choincreíte - Ceanglais agus modhanna tástála’;

(b) comharthaí tráchta le teachtaireachtaí athraitheacha de réir BDS EN 12966 ‘Comharthaí ingearacha bóthair - Comharthaí tráchta teachtaireachtaí athraitheacha’.

(2) Cinnfear na gairis teorannaithe luais agus na bearta maolaithe tráchta comhcheangailte i gcomhréir le ceanglais an Rialacháin dá dtagraítear in Airteagal 3(3) den Ghnímh um Thrácht ar Bhóithre (RTA), ag brath ar an áit ina bhfuil siad:

1. i limistéir uirbeacha:

(a) le máistirphlean eagraíochta tráchta (TOMP) do chríoch iomlán na lonnáíochta nó do chuid di – ceantar, crios, coimpléasc cónaithe;

(b) le tionscadal maidir le heagrú agus sábháilteacht tráchta i limistéir uirbeacha (POSTiUA) i gcásanna sonracha;

2. (c) lasmuigh de theorainneacha limistéar uirbeach, le tionscadal chun trácht a eagrú agus a shábháilteacht lasmuigh de limistéir uirbeacha (POSToUA).

(3) Déanfar bearta chun luas an tráchta a theorannú le cinneadh ón úinéir nó ón riarachán a bhainistíonn an bóthar i láthair gníomhaíochtaí ceartaitheacha forordaithe mar thoradh ar nósanna imeachta arna ndéanamh i gcomhréir leis an Rialachán maidir le Nósanna Imeachta um Bainistiú Sábháilteachta Bonneagair Bóithre (saincheist SG Uimh. 46/2022) nó tar éis cigireacht agus anailís ar an láthair ar an ngá atá le luas tráchta feithicle a shrianadh agus na bearta sonracha a chinneadh.

(4) Déanfar an anailís dá dtagraítear i mír 3:

1. ar bhonn na sonraí seo a leanas:
 - (a) ó TOMP agus ón bPlean Soghluaisteachta Uirbí Inbhuanaithe (SUMP);
 - (b) maidir le tionóiscí tráchta a tharla;
 - (c) maidir le tiomáint róghasta;
 - (d) comhdhéanamh agus déine tráchta ar bhóithre;
 - (e) déine tráchta coisithe agus rothaíochta;
 - (f) maidir leis na heilimintí geoiméadracha.
2. ag cur na nithe seo a leanas san áireamh:
 - (a) suíomh scoileanna, naíolanna agus náiscoileanna, clóis súgartha agus faichí spóirt, bunaíochtaí sláinte agus cultúrtha, bunaíochtaí móra miondíola agus saoráidí rochtana maise eile;
 - (b) suíomh siúlbealaí coisithe a úsáideann leanaí agus/nó daoine faoi mhíchumas den chuid is mó (faoi mhíchumas amhairc, éisteachta nó mótair);
 - (c) bealaí isteach agus bealaí amach limistéar cónaithe ainmnithe agus comharthaíochta, go leor páirceála, garáistí, etc.;
 - (d) stráicí ina bhfuil comhchruinniú tionóiscí tráchta arb é tiománaithe is cúis leo a sháraíonn nó nach gcomhlíonann na dálaí bóthair;
 - (e) eilimintí den timpeallacht uirbeach agus timpeall na dtosca bóthair a mbíonn tionchar acu ar infheictheacht (crainn, cuailí, sconsaí, etc.) ag pointí trasnaithe sruthanna feithicle éagsúla.
- (5) Cinnfear infheidhmeacht na gcineálacha éagsúla gaireas teorannaithe luais agus beart maolaithe tráchta de réir aicme sráide nó luas dearaidh an bhóthair, mar a leagtar amach in Iarscríbhinn Uimh. 2.

Caibidil a Dó

Ceanglais theicniúla agus cineálacha na ndeighleog teorannaithe leithlisithe agus na gcistí iasachtaithe tráchtála

Roinn I

Ceanglais theicniúla ghinearálta

Airteagal 4. Agus na feistí teorantóra luais á ndearadh, á dtógáil nó á suiteáil, beartófar táirgí foirgníochta a n-áirithíonn a bhfeidhmíocht i ndáil lena mbuntréithe go gcomhlíontar na ceanglais maidir le hoibreacha foirgníochta i gcomhréir le hAirteagal 169(1) den Ghníomh um Pleanáil Spásúil (SPA) agus a chomhlíonann na sonraíochtaí teicniúla de réir bhrí an Rialacháin dá dtagraítear in Airteagal 9(2)(5) den Ghníomh um Cheanglais Theicniúla do Tháirgí de bhun Rialachán (AE) Uimh. 305/2011 ó Pharlaimint na hEorpa agus ón gComhairle an 9 Márta 2011 lena leagtar síos coinníollacha comhchuibhithe maidir le táirgí foirgníochta a mhargú agus lena n-aisghairtear Treoir 89/106/CEE (IO L 88/5 04.04.2011), lena n-áirítear na ceanglais faoi Airteagail 9, 10 agus 11 de Rialachán (AE) 2019/515 ó Pharlaimint na hEorpa agus ón gComhairle an 19 Márta 2019 maidir le haitheantas frithpháirteach earraí a mhargaítear go dleathach i mBallstát eile agus lena n-aisghairtear Rialachán (CE) Uimh. 764/2008 (IO L 91/1, 29.03.2019).

Airteagal 5. Déanfar feistí teorannaithe luais agus comhbhearta maolaithe tráchta a oiriúnú don timpeallacht uirbeach (rogha modhanna iomchuí, suíomh, rogha ábhar, etc.).

Airteagal 6. Comhlíonfaidh dearadh geoiméadrach agus struchtúrach gaireas teorannaithe luais ceanglais an Rialacháin dá dtagraítear in Airteagal 75(4) de SPA agus na ceanglais maidir le gluaiseacht agus ainliú feithiclí SPPTS, an Ard-Stiúrtóireacht um Shábháilteacht ó Dhóiteán agus um Chosaint an Daonra (AS FSPP) agus seirbhísí speisialaithe eile (bailiú dramhaíola, glanadh sráide, baint sneachta).

Airteagal 7. (1) I gcás atógála agus athchóirithe mhóir, déanfar gairis teorannaithe luais agus comhbhearta maolaithe tráchta a chur chun feidhme le táirgí foirgníochta marthanacha – coincreít asfaltach, coincreít agus/nó pábháil.

(2) Déanfar cnapáin shaorga dhronnacha, oileáin agus srianta áitiúla an charrbhealaigh, arna ndéanamh le feistis, a ghreamú de dhromchla an bhóthair ar bhealach marthanach.

(3) Gan beann ar an modh ina gcuirtear cnapáin shaorga dhronnacha chun feidhme, comhlíonfar na paraiméadair gheoiméadracha a shainítear i Roinn II.

Roinn II

Caidéil shaorga

Airteagal 8. (1) Is éard atá sa chnapán saorga ná athrú ar leibhéal an dromchla ag suíomh ar leith den charrbhealach.

(2) Ag brath ar a seasamh i ndáil leis an leibhéal dromchla, is é an éagothroime shaorga:

1. dronnach – ingearchló leibhéal na pábhála ag suíomh sonrath arna chruthú ag rampaí a d'fhéadfadh a bheith suite:

(a) go trasnach ar an gcarrbhealach;

(b) ar a fhad trasna an charrbhealaigh;

2. cuasach – ísliú ar leibhéal na pábhála ag suíomh sonrath atá suite ar a fhad ag deireadh an charrbhealaigh;

3. uathoibríthe – míchothromas dronnach nó cuasach atá suite go trasnach ar an gcarrbhealach a ardaítear nó a íslítear le córais uathoibríthe ag brath ar luas na feithicle.

(3) Beidh na feidhmiúlachtaí seo a leanas ag an éagothroime shaorga uathoibríthe ag brath ar luas gluaiseachta feithicle bóthair:

1. agus é ag dul laistigh de luas reatha incheadaithe, beidh sé ar leibhéal an charrbhealaigh;

2. nuair a shárófar an t-uasluas tráchta incheadaithe, ag brath ar a chineál, ardófar é ó 50 mm go 100 mm nó ísleofar é ó 30 go 80 mm i gcoibhneas le leibhéal an charrbhealaigh.

Airteagal 9. Féadfar an éagothroime shaorga a úsáid in éineacht le himfháluithe cosanta coisithe chun trácht coisithe a eagrú ar bhealach níos fearr agus chun a shábháilteacht a mhéadú.

Airteagal 10. (1) Déanfar an éagothroime shaorga dhronnach atá suite go trasnach chuig an gcarrbhealach a thógáil nó a shuiteáil ar chodanna den bhóthar/den tsráid ag a bhfuil fadghrádán suas le 5 %.

(2) Ar bhóithre/sráideanna ag a bhfuil fadghrádán 5-10 %, ceadófar bumpa saorga dronnach a thógáil i gcás ina gcruthaítear nach féidir bearta teorannaithe luais eile a chur i bhfeidhm. I gcásanna den sórt sin, ceadófar an beibhealach ar an taobh íseal a shroicheadh suas le 20 % i gcomhréir le hIarscríbhinn Uimh. 3.

Airteagal 11. D'fhéadfadh na nithe seo a leanas a bheith i gceist leis an míchothromaíocht shaorga dhronnach:

1. cnapán;

2. bord bóthair;

3. cúisín bóthair;

4. crosaire ardaíthe.

Airteagal 12. (1) Is bump saorga teilgean é bump atá suite trasna go dtí ais an charrbhealaigh.

(2) Tá an chuid den chnapán comhthreomhar leis an ais carrbhealaigh parabólach (Fíor 1) agus déantar cur síos air leis an gcothromóid seo a leanas:

$$h(x) = 4Hx(L-x) / L^2,$$

sa chás:

H – airde an chnapáin ag an bpointe is airde
 L – fad an chnapáin

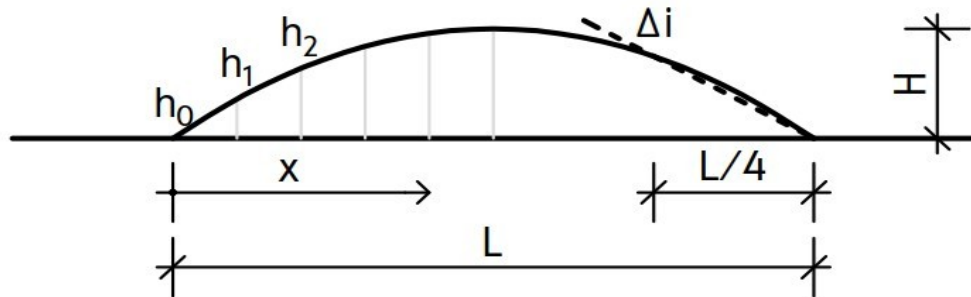

Figióir 1. Cuid parabolach den hump

(3) Beidh airde an chnapáin (H) i gcodanna sráide idir 50 agus 100 mm, agus nuair a chuirtear chun feidhme i limistéir chónaithe í, idir 100 agus 120 mm. Beidh a fhad (L) idir 3 agus 5 m.

(4) Tomhaisfear meánghrádán an chromáin (Δi) idir an líne a théann trí na pointí a mharcálann ar thús agus ar cheathrú an chamóg (L/4) agus a bhonn. Beidh meánghrádán an rampa humpa idir 5 agus 10 %.

(5) Déanfar paraiméadair gheoiméadracha an chnapáin a fhorghníomhú de réir chritéir Thábla 1 nó de réir na bpróifílí cnapán a shonraítear in Iarscríbhinn 4, arna gcinneadh de réir spriocluas an taistil.

	Codanna sráide le luasteorainn suas le 40 km/u	Codanna sráide le luasteorainn suas le 30 km/u	Limistéir chónaithe le luasteorainn suas le 20 km/u
grádán, Δi [%]	5 – 8	6 – 9	8 – 10
airde, H [mm]	50 – 80	60 – 100	100 – 120

Tábla 1 Paraiméadair gheoiméadracha an chnapáin ag brath ar an spriocluas reatha

(6) Beidh fad an chromáin ó chiumhais an chosáin nó ó chiumhais an charrbhealaigh 0.70 m in éagmais bonneagar rothaíochta tógtha i gcomhréir le roinn B – B d'Iarscríbhinn 4. Ní bheidh cnapán suite ar bhonneagar rothaíochta tógtha.

(7) Déanfar beibhealú an chnapáin i dtreo theorainn an charrbhealaigh le grádán 15-25 %.

Airteagal 13. (1) Is éagthroime shaorga dronnach é bord bóthair le trasghearradh traipéasóideach, comhthreomhar le hais an charrbhealaigh a théann trasna leithead iomlán an charrbhealaigh (Fíor 2a).

(2) Is éagthroime shaorga dhronnach é cúisín bóthair le trasghearradh traipéasóideach, comhthreomhar agus trasnach le hais an charrbhealaigh a chlúdaíonn cuid de leithead an charrbhealaigh (Fíor 2b).

(3) Is éagthroime shaorga dhronnach é crosaire ardaithe le trasghearradh traipéasóideach, comhthreomhar agus trasnach chuig aiseanna na mbóithre trasnacha a chlúdaíonn dromchla iomlán na mbóithre ag crosbhealach sráide (Fíor 2c).

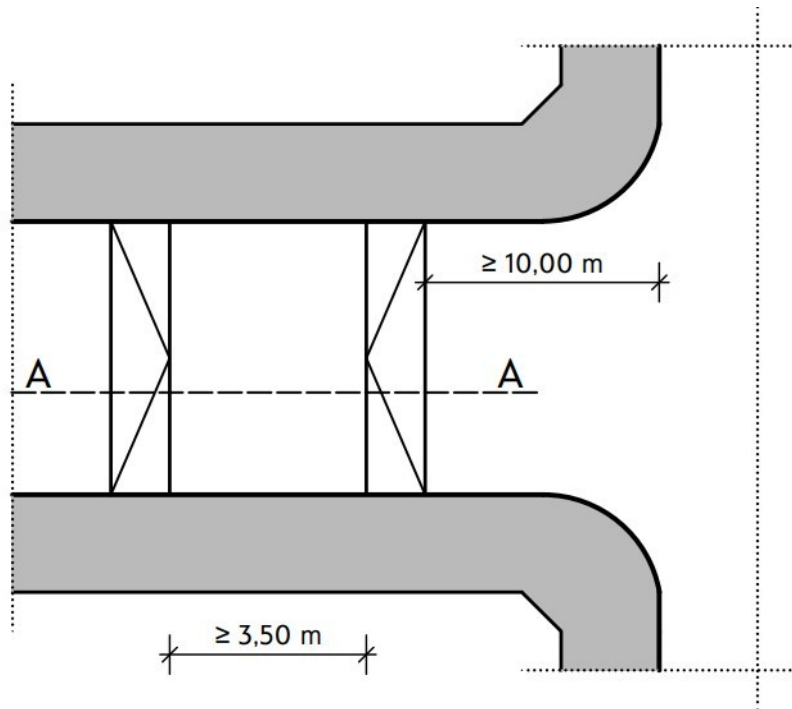

(a) Plean bord bóthair

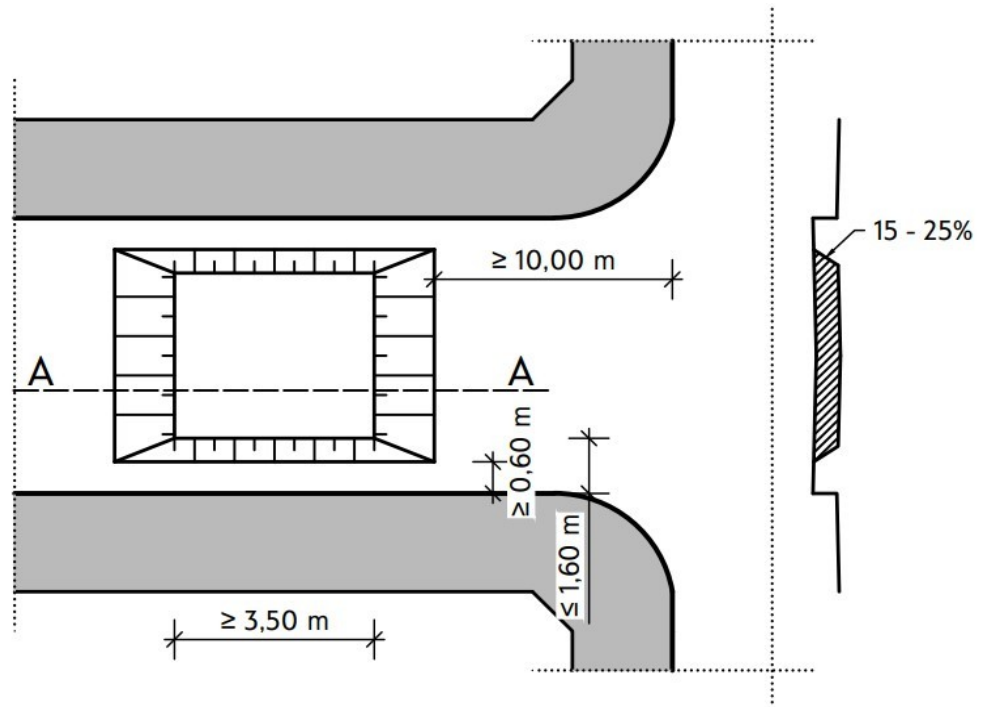

(b) Plean agus trasghearradh de chúisín bóthair

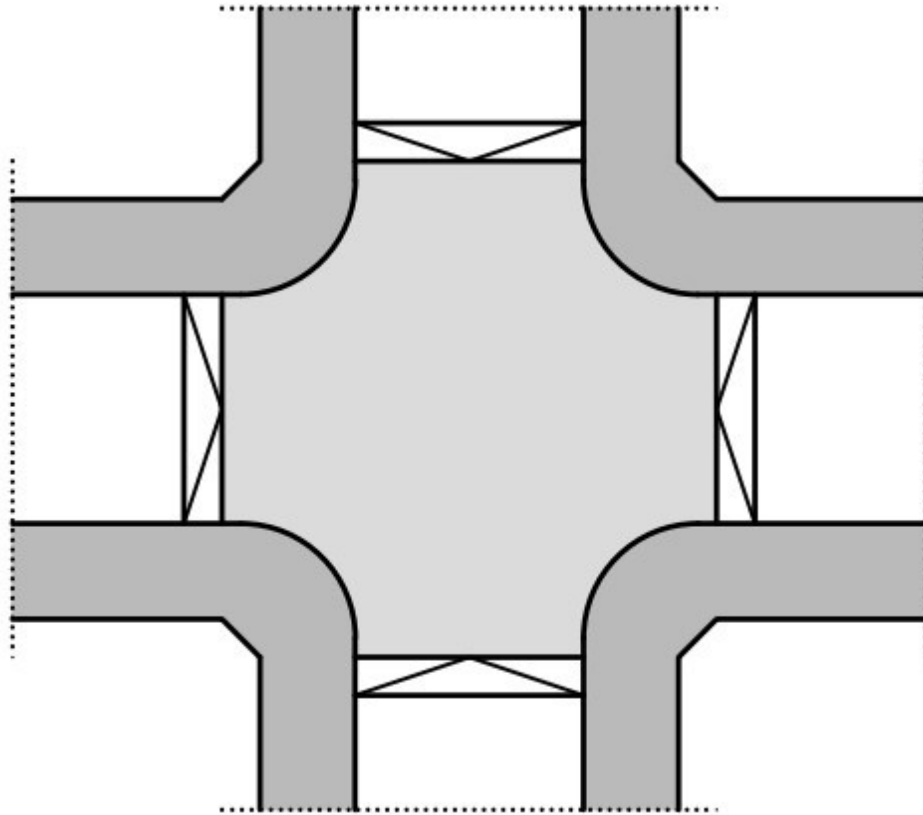

(c) Léaráid de chrosaire ardaithe

A-A

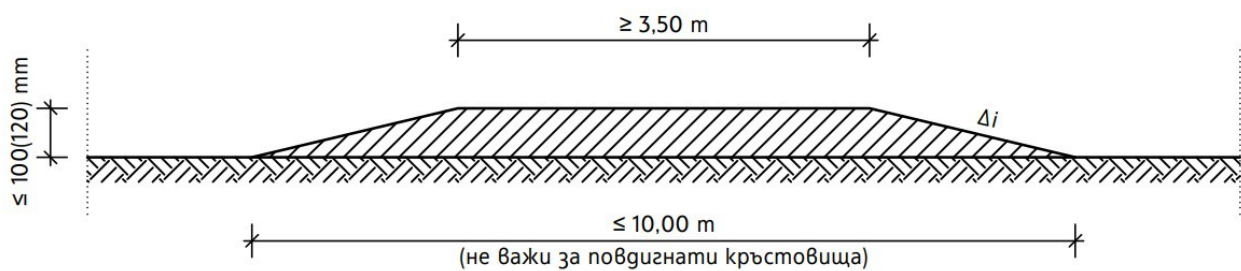

(не важи за повдигнати кръстовища)

(níl sé infheidhme maidir le crosairí ardaithe)

(d) Trasghearradh fadaimseartha de bhord bóthair, cúisín bóthair agus crosaire ardaithe

Figiúr 2. Léaráidí de bhord bóthair, cúisín bóthair agus crosaire ardaithe

(4) Cuirfear grádán an rampa agus airde na gcnapán saorga faoi mhíreanna 1, 2 agus 3 chun feidhme i gcomhréir le Táblaí 2 agus 3.

	Codanna sráide le luasteorainn suas le 40 km/u	Codanna sráide le luasteorainn suas le 30 km/u	Limistéir chónaithe le luasteorainn suas le 20 km/u
grádán, Δi [%]	5 – 9	9 – 12	12 – 15
airde, H [mm]	50 – 80	60 – 100	60 – 100 (120)

Tábla 2 Paraiméadair gheoiméadracha bord bóthair/crosairí ardaithe ag brath ar limistéar an chur i bhfeidhm

(5) Beidh airde H na gclár bóthair idir 50 mm agus 100 mm. Mar eisceacht air sin, ceadaítear don airde 120 mm a bhaint amach i gcás ina gcuirtear na cláir bhóthair i gcrích mar shiúl bhealach ardaithe do choisithe chun inrochtaineacht ar an bpábháil a áirithiú.

(6) Beidh airde H na gcúisíní bóthair idir 50 agus 80 mm. I gcás cúisíní bóthair a úsáid feadh bhealach SPPTS nó i gcuid a úsáideann feithiclí AS FSPP agus seirbhísí speisialaithe eile (bailiú dramhaíola, glanadh sráide, baint sneachta), beidh leithead an chúisín bóthair aonair sna lánaí tráchta faoi seach idir 1.70 agus 2.10 m ag brath ar leithead na feithicle. Beidh a socrú mar a léirítear i bhFíor 3. Beidh achar cúisín bóthair ó cholbha an chosáin nó ó chiumhais an charrbhealaigh idir 0.80 agus 1.20 m.

(7) Beidh bevelling na gcúisíní bóthair ar a dtaobh comhthreomhar le hais an bhóthair agus déanfar é le grádán idir 15 agus 25 % (Fíor 3).

	Ag luasteorainn suas le 30 km/u	Ag luasteorainn suas le 20 km/u
grádán, Δi [%]	5 – 9	9 – 12
airde, H [mm]	50 – 80	60 – 80

Tábla 3 Paraiméadair gheoiméadracha cúisíní bóthair ag brath ar limistéar an chur i bhfeidhm

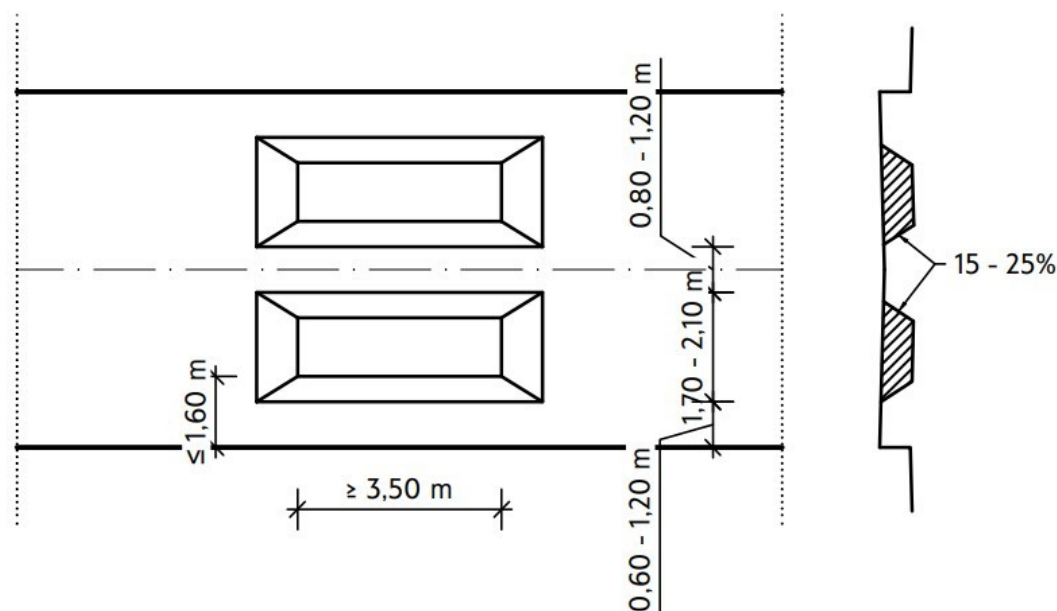

(a) cúisíní bóthair ar leithligh ar charrbhealach dhá lána

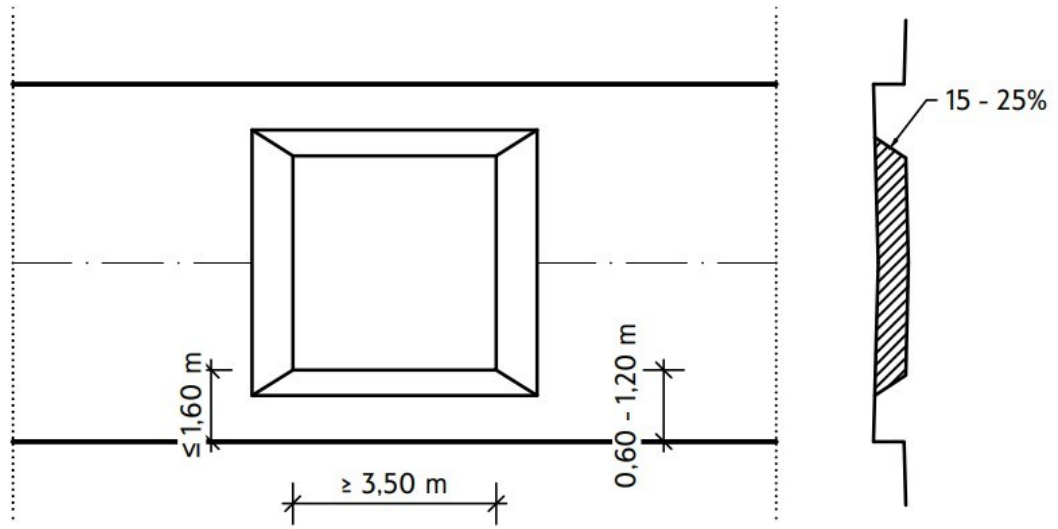

(b) cúisín bóthair iomlán ar charrbhealach dhá lána

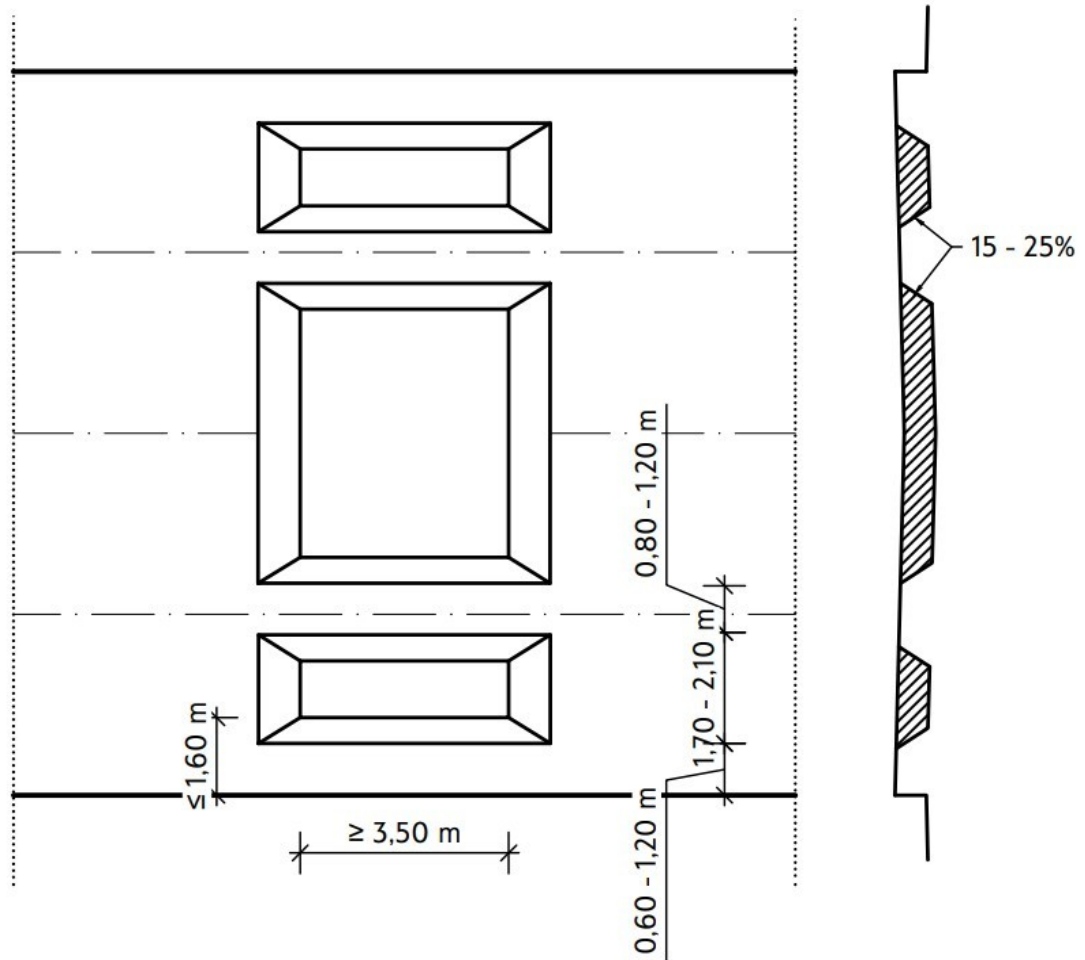

(c) cúisíní bóthair ar leithligh ar charrbhealach illána

Figiúr 3. Léaráidí de chúisíní bóthair

(8) I gcás ina n-úsáidtear clár bóthair mar chosán ardaithe do choisithe, forghníomhófar a dhromchla uachtarach 20 go 30 mm faoi bhun leibhéal chiumhais uachtarach líne an chosáin, agus déanfar an taoibhbhealach a veilbhitiú chun dromchla uachtarach an bhoird bóthair a bhaint amach.

Airteagal 14. Déanfar an crosaire ardaithe i gcomhréir leis na ceanglais gheoiméadracha seo a leanas:

1. beidh airde na pábhála ardaithe idir 80 agus 120 mm os cionn leibhéal na pábhála sráide;
2. beidh an t-aistriú ón gcosán cliathánach go dtí pábháil ardaithe an chrosaire i gcomhréir le ceanglais an Rialacháin maidir le timpeallacht inrochtana faoi Airteagal 53(3) den Ghnímh um Dhaoine faoi Mhíchumas, i gcomhar le hAirteagal 112(4) agus Airteagal 169(1)(4) agus Airteagal 169(4) den SPA;
3. grádán an rampa Δ beidh i idir 9 agus 15 %;
4. clúdóidh an dromchla ardaithe achar an charrbhealaigh atá beartaithe do thrácht RV chomh maith le limistéir atá beartaithe le haghaidh trasrianta coisithe (Fíor 4d).

Airteagal 15. Beidh baic shaorga dhronnacha suite i limistéir trasrianta ainmnithe coisithe agus ag crosbhealaí mar a thaispeántar i bhFíor 4:

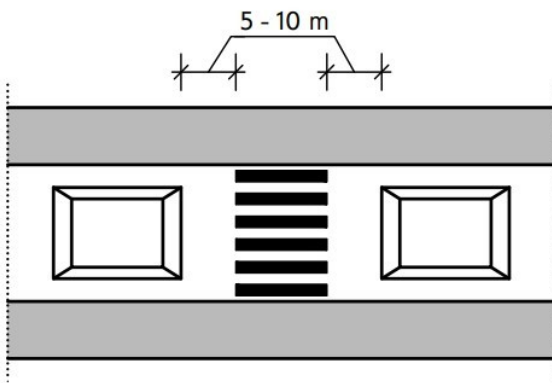

(a) suíomh na gcúisíní bóthair i gcoibhneas le siúlbealach coisithe

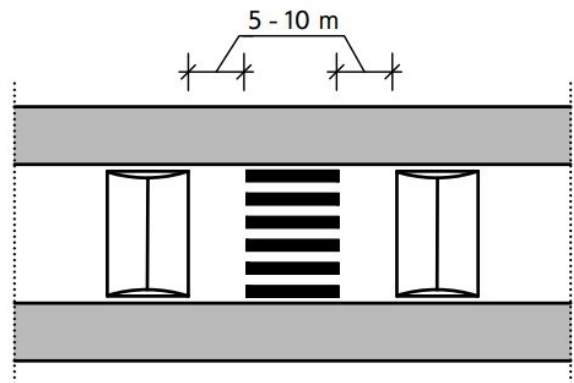

(b) suíomh cnapáin i gcoibhneas le siúlbealach coisithe

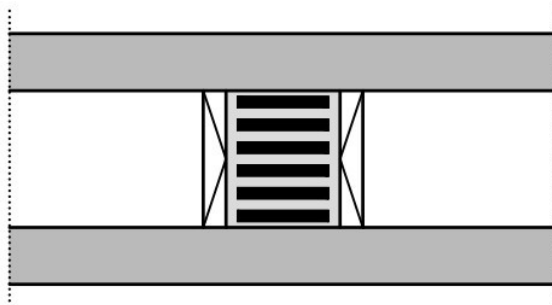

(c) cosán do choisithe a ardaíodh le bord bóthair

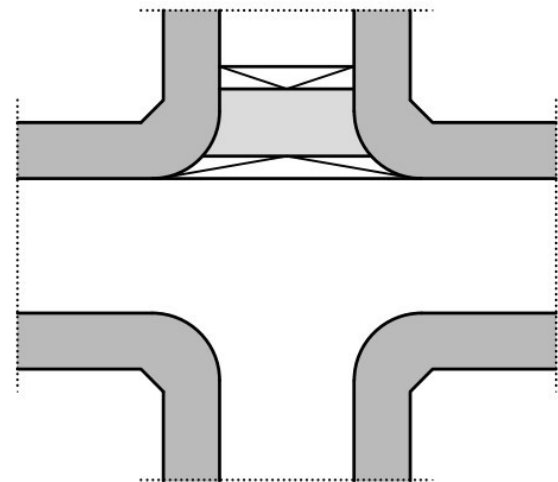

(d) leanúint na gcosán taobh sa limistéir trasnála a ardú ag boird bhóthair

Fíor 4. Scéimeanna de chnapáin shaorga i limistéir ina dtrasnáinn coisithe agus ina dtrasnáinn siad a chéile

Airteagal 16. (1) Is méaduithe nó laghduithe áitiúla ar leibhéal an chosáin idir 20 agus 50 mm iad cnapáin shaorga atá suite ar a bhfad ar an gcarrbhealach. Tógfar iad pábháilte le huigeacht pábhála níos gairbhe ná an phríomhchuid den charrbhealach. Is de na cineálacha seo a leanas iad:

1. dronnach, suite in ais an charrbhealaigh;
2. cuasach, atá suite ag dhá cheann an charrbhealaigh;
3. meascán den mhéid thuas.

(2) Beidh leithead an chnapáin shaorga dhronnaigh dá dtagraítear i mír (1)(1) idir 0.80 agus 1.50 m, agus stiall den charrbhealach idir 2.00 agus 2.50 m ar leithead ar an dá thaobh, mar a léirítear i bhFíor 5a agus i bhFíor 5c.

(3) Beidh leithead na míchothromachta saorga cuasach dá dtagraítear i mír 1(2) idir 0.50 agus 1.00 m. Beidh leithead na coda eile den charrbhealach idir 4.50 agus 5.00 m, mar a léirítear i bhFíor 5b.

(4) Ní chuirfear míchothromachtaí saorga cuasach atá suite ag dhá cheann an charrbhealaigh i bhfeidhm ach ar charrbhealach aontreo.

(5) Déanfar nó suiteálfar na cnapáin shaorga dá dtagraítear i mír 1 ar bhealach nach gcoiscfear draenáil an charrbhealaigh. I gcás inar gá, déanfar comhpháirteanna breise a dhearadh agus a thógáil chun draenáil chuí a áirithiú.

(6) I ranna ina bhfuil SPPTS i bhfeidhm, ní bheidh sé incheadaithe bump saorga dá dtagraítear i mír 1 a chur.

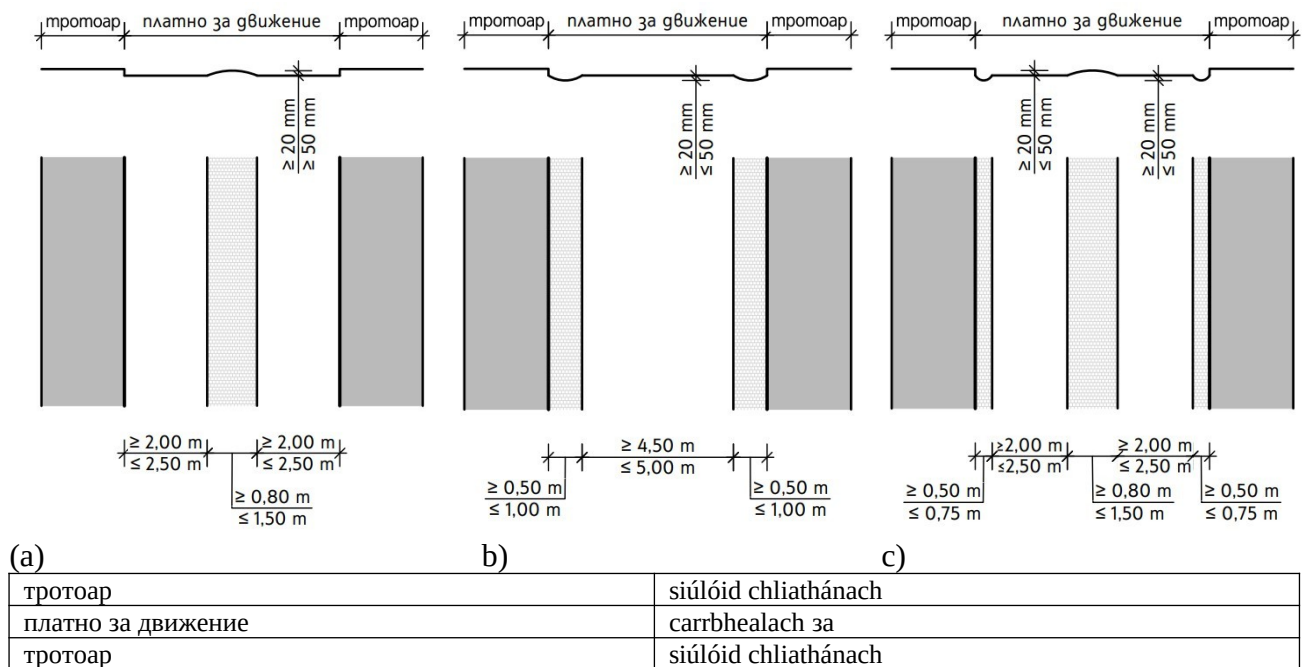

Figúir 5. Léaráidí de chnapáin shaorga atá suite ar a bhfad ar ais an bhóthair/na sráide

Airteagal 17. (1) Ar shráideanna atá mar chuid de bhealaí SPPTS nó cuid a úsáideann feithiclí na hArd-Stiúirthóireachta um Shábháilteacht ó Dhóiteán agus Cosaint an Daonra (DG FSPP) agus seirbhísí speisialaithe eile (bailiú dramhaíola, glanadh sráide, baint sneachta), ní cheadaítear ach cúisíní bóthair a thógáil.

(2) Tógfar nó suiteálfar cnapáin shaorga dhronnacha ar an gcarrbhealach i gcomhréir le ceanglais an Rialacháin dá dtagraítear in Airteagal 14(2).

Airteagal 18. Beidh cnapáin shaorga dhronnacha suite:

1. ag achar 25 m ar a laghad roimh aon déanmhas bóthair os cionn an charrbhealaigh nó roimh aon chuid de atá suite ag airde is lú ná 5.50 m ó dhromchla an charrbhealaigh;
2. ag achar 25 m ar a laghad roimh aon chuid de shaoráid a dtéann an bóthar thairis nó de shaoráid atá suite faoin mbóthar;
3. ag fad 20 m ar a laghad ó chrotaire comhréidh nó ó líne iarnróid.

Airteagal 19. (1) Beidh baic shaorga dhronnacha le feiceáil i ndálaí éagsúla meitéareolaíocha i rith an lae agus na hoíche.

(2) Déanfar an chuid den charrbhealach ar a bhfuil cnapáin shaorga dhronnacha suite a shoilsiú i gcomhréir le BDS EN 13201-2 ‘Soilsiú bóthair - Cuid 2: Ceanglais feidhmíochta

(3) Déanfar cnapáin shaorga dhronnacha ar siúlbealaí coisithe iad freisin a shoilsiú i gcomhréir leis an Rialachán maidir le Comharthaíocht Bóthair le Marcálacha Bóthair dá dtagraítear in Airteagal 14(1) den RTA.

Airteagal 20. Déanfar cnapáin shaorga dhronnacha a chomharthaíocht le marcálacha bóthair i gcomhréir le forálacha an Rialacháin maidir le Comharthaíocht Bóthair le Marcálacha Bóthair dá dtagraítear in Airteagal 14(1) den RTA.

Airteagal 21. Cuirfear cnapáin shaorga dhronnacha in iúl le comharthaí tráchta i gcomhréir le forálacha an Rialacháin maidir le Comharthaí Tráchta a Chomharthaíocht ar Bhóithre dá dtagraítear in Airteagal 14(1) den RTA.

Roinn III

Athruithe ar an staid ar an gcarrbhealach

Airteagal 22. Is iad seo a leanas na hathruithe staide ar an gcarrbhealach a dhéanann difear do chonair ghluaiseachta feithiclí:

1. díláithriúcháin chothrománacha, lena n-áirítear cicíní ar lárline an charrbhealaigh nó ar lánáí tráchta aonair;
2. modhnú geoiméadrachta ag crosbhealaí;
3. gathanna na gcuar colbha a laghdú;
4. timpealláin a chur in ionad crosbhealaí atá ann cheana.

Airteagal 23. (1) Is éard is cicán ann ná dearadh sainchuspóireach dhá fhritháireamh chothrománacha nó níos mó d’ais an charrbhealaigh i dtreo atá trasnach le treo an taistil nuair nach bhfuil sé ag teastáil ón tír-raon (Fíor 6).

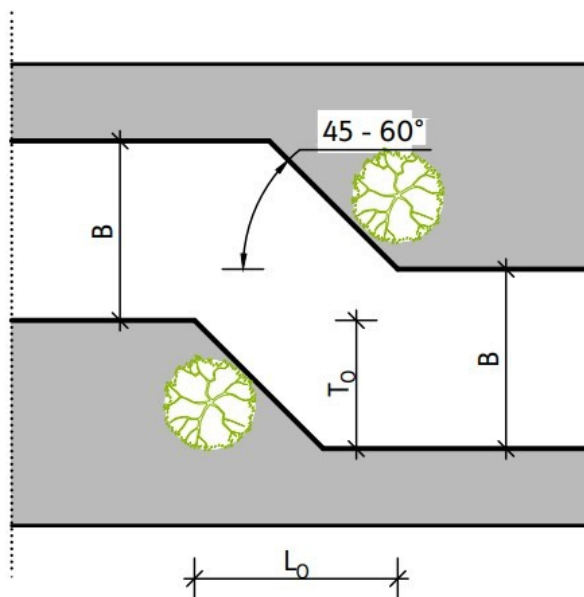

(a) fritháireamh cothrománach

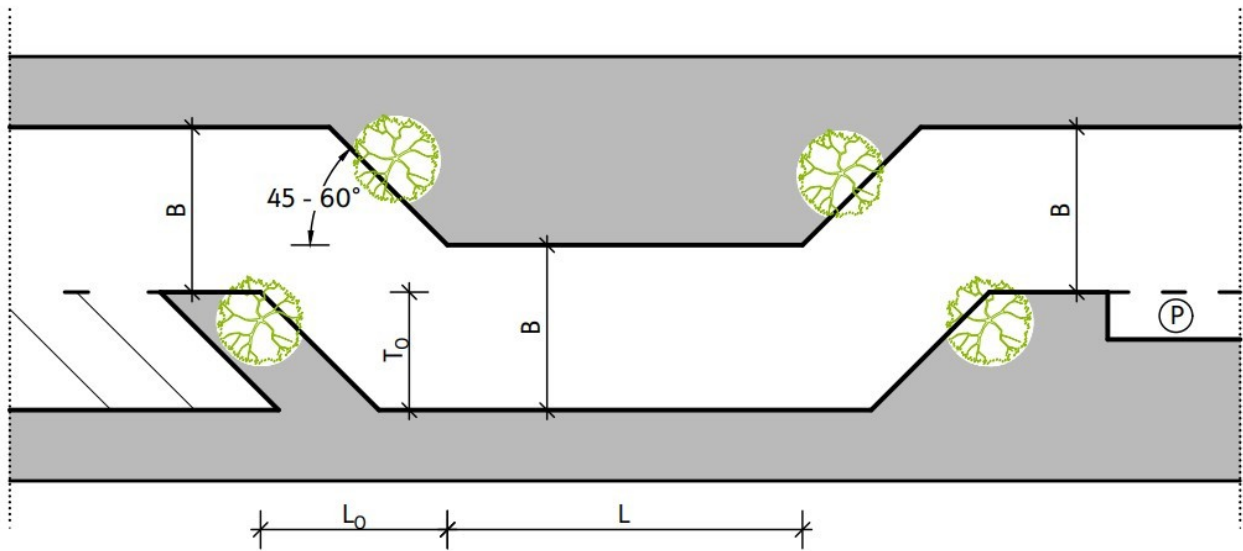

(b) cána

Figiúr 6. Léaráidí d'fhritháirimh chothrománacha

(2) Cinnfear leithead an charrbhealaigh nó an lána tráchta (B) i limistéar na bhfritháireamh chothrománach faoi threoir Fhíor 7.

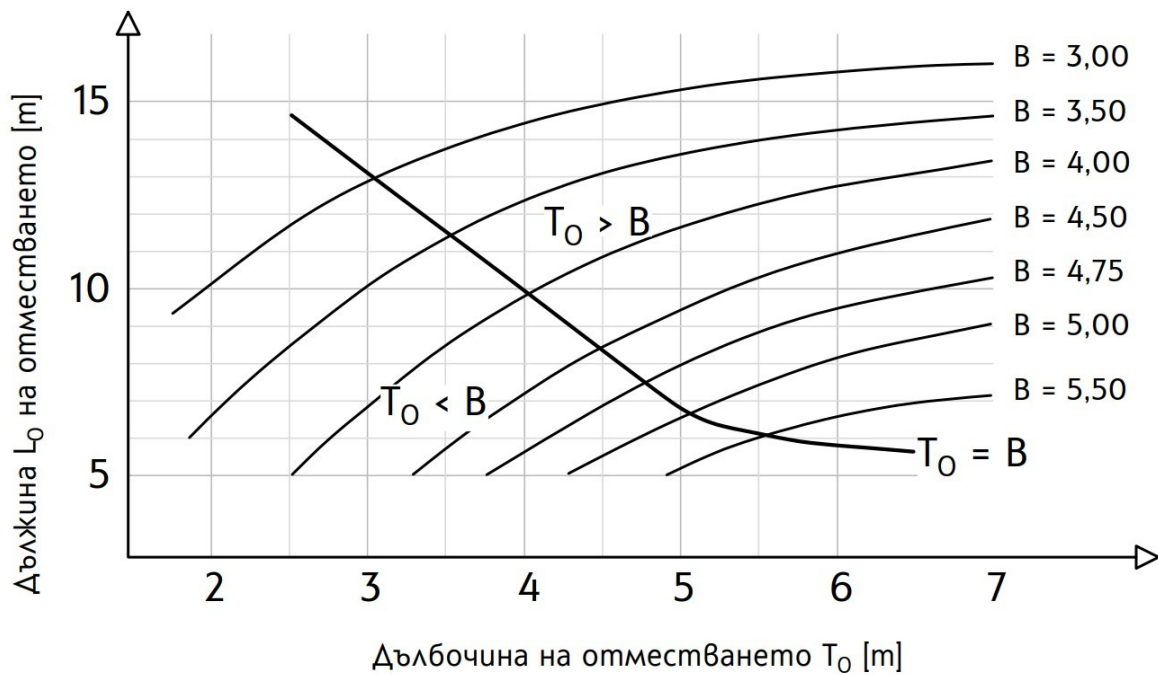

Figiúr 7. Graf chun leithead charrbhealach B a thairfeadh

Дълбочина на отместването	Doimhneacht a fhritháireamh
Дължина L_0 на отместването [т]	Fad L_0 den fhritháireamh [т]

(3) Fritháirimh chothrománacha le doimhneacht T_0 níos lú ná leithead an charrbhealaigh ($T_0 < B$) chun an luas a theorannú go $40 \div 50$ km/u. I gcás ina mbeidh an luas reatha le teorannú faoi bhun 40 km/u, beidh doimhneacht an fhritháirimh níos mó ná leithead an charrbhealaigh ($T_0 > B$).

(4) Beidh an t-achar idir dhá fhritháireamh chothrománacha as a chéile L idir 10 – 30 m ar shráideanna líonra na sráideanna tánaisteacha agus idir 30 – 50 m ar shráideanna líonra na bpríomhshráideanna.

(5) Féadfar fritháirimh chothrománacha a dhéanamh ar chuid atá ann cheana agus le marcálacha bóthair agus modhanna teicniúla nó saoráidí uirbeacha iomchuí i gcomhréir le hIarscríbhinn 5.

Airteagal 24. Modhnú geoiméadrach ar thrasnú is ea saobhadh fiúntach lárlínte an charrbhealaigh/na lánaí tráchta laistigh den limistéar trasnaithe tríd an gcosán agus na lárlínte a aistriú, an pháirceáil a atheagrú roimh an gcrosbhealach agus ina dhiaidh, de réir Fhíoracha 8 agus 9.

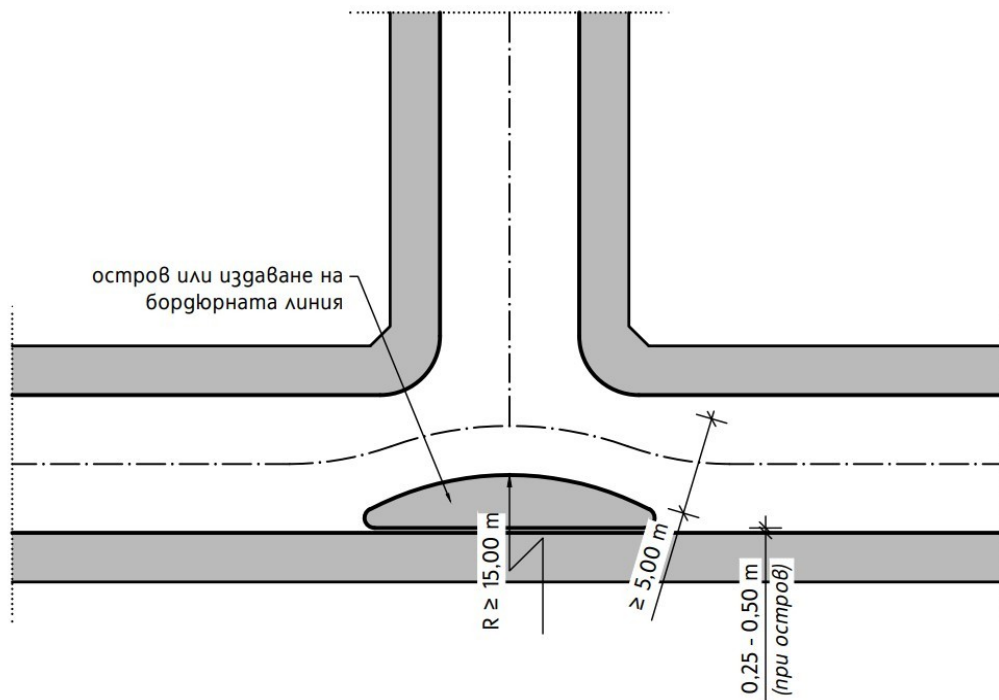

Figiúr 8. Léaráid le haghaidh modhnú geoiméadrach ar thrasnú trí bhealach ar shráid líonra thánaistigh

остров или издаване на бордюрна линия	oileán nó teilgean líne colbha
(при остров)	(i gcás oileán)

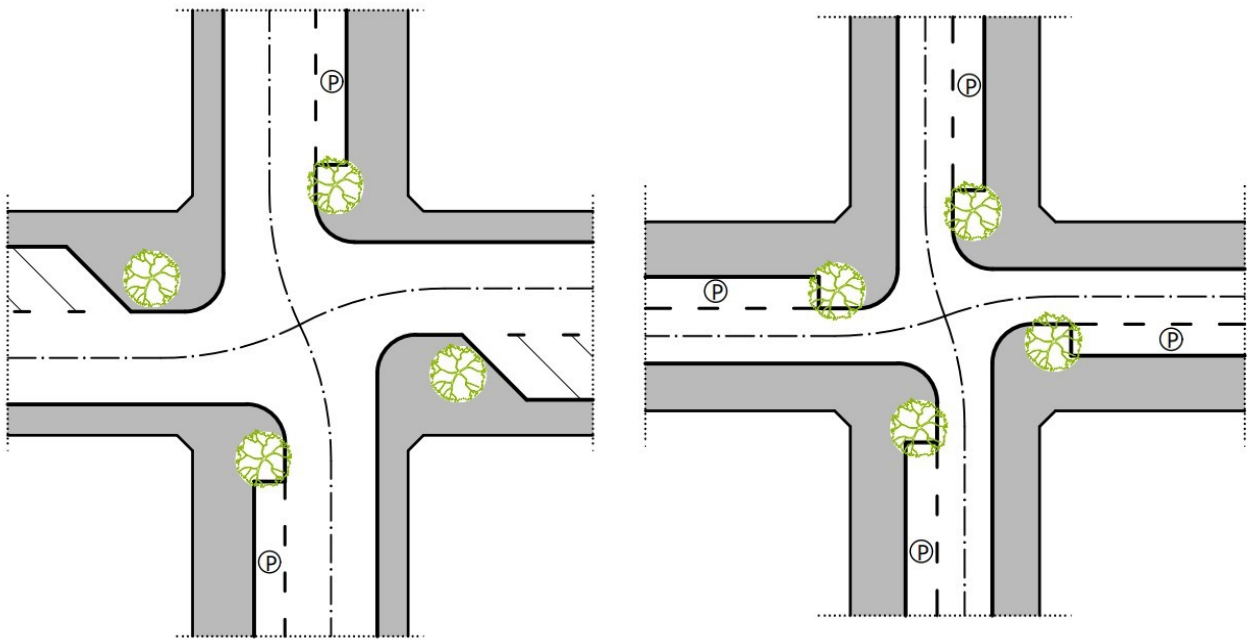

(a) le haghaidh sráideanna ag a bhfuil tomhsaire is mó ná 12 m agus trácht dhá threo

(b) le haghaidh sráideanna ag a bhfuil tomhsaire is lú ná 12 m nó cothrom leis agus le haghaidh trácht aontreo

Figióir 9. Léaráidí de mhodhnuithe geoméadrachta trasnaithe

Airteagal 25. Déanfar gathanna chuair an chosáin a laghdú ag crosbhealaí chun luas an tráchta a theorannú i gcuair casadh ar dheis agus chun an fad trasnaithe do choisithe a laghdú.

Airteagal 26. Déanfar timpealláin a dhearadh agus a chur chun feidhme i gcomhréir le ceanglais an Rialacháin dá dtagraítear in Airteagal 75(4) de SPA i limistéir uirbeacha agus lasmuigh dá dtéorainneacha i gcomhréir leis an Rialachán dá dtagraítear in Airteagal 36 d’Ghníomh na mBóithre.

Airteagal 27. Is iad seo a leanas na hathruithe staide ar an gcarrbhealach a dhéanann difear do bhraistintí tiománaithe:

1. cúnguithe áitiúla idir crosbhealaí;
2. oileáin ar an gcarrbhealach;
3. siúlóidí taobh seach-chur.

Airteagal 28. (1) Is féidir le caoluithe áitiúla a bheith aon-thaobhach agus dhá thaobh (Fíor 10).

(2) Beidh fad an limistéir chúngaithe idir 5 m agus 10 m. Ceadáítear caoluithe níos faide ar shuíomhanna áirithe, ach ní faide ná 20 m iad.

(3) Beidh leithead carrbhealaigh le dhá lána tráchta ghníomhacha sa limistéar chúngaithe idir 4 agus 5 m.

(4) I gcásanna nach mbaintear amach an éifeacht theorannaithe is gá le caolú áitiúil a thabhairt isteach agus/nó ina bhfuil gá le feabhas a chur ar dhálaí trasrianta coisithe, déanfar an caolú áitiúil in éineacht le bord bóthair (Iarscríbhinn Uimh. 1).

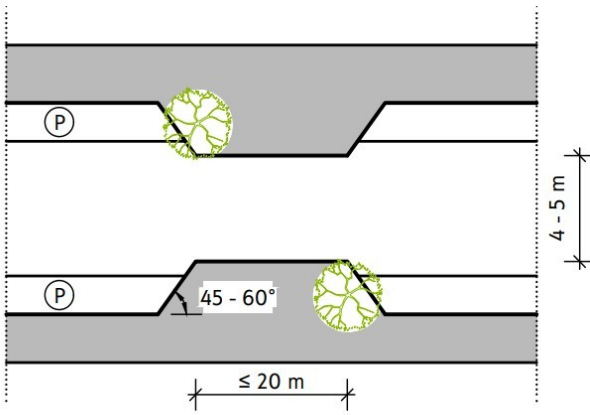

(a) cúngú áitiúil aontaobhach

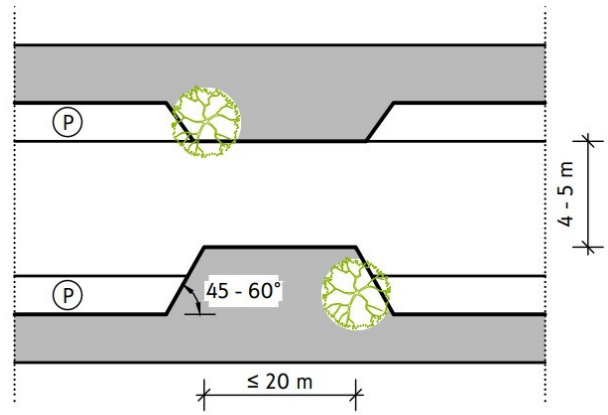

(b) cúngú áitiúil déthaobhach

Figiúr 10. Léaráidí de chúnguithe áitiúla

Airteagal 29. (1) Déanfar oileáin láir mar ghairesas teorannaithe luais i limistéir siúlhbhealaí coisithe a fhorghníomhú i bhFíor 11.

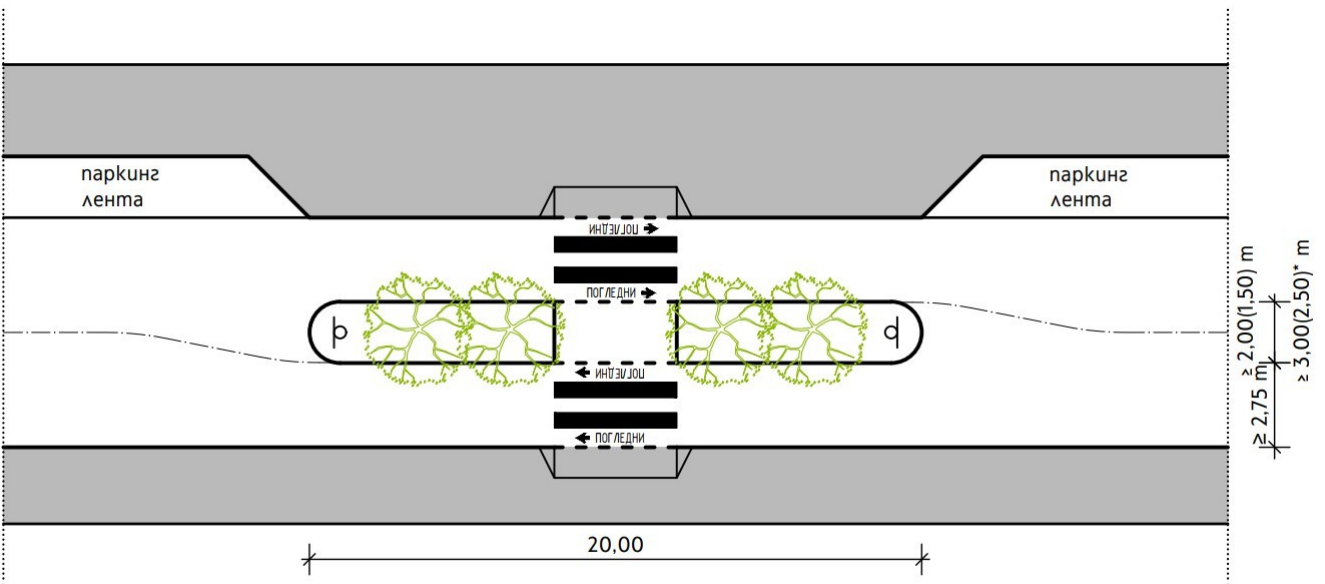

*при озеленяване с висока растителност

паркинг лента	lána páirceála
*при озеленяване с висока растителност	* i gcás tírdhreachú le fásra ard

Figiúr 11. Léaráid d'oileán lárnach le haghaidh trasnú coisithe

(2) Is é 2.00 m íosleithead an oileáin lárnaigh. I gcás srianta spáis, féadfar an leithead a laghdú go 1.50 m. I gcás ina gcuirfear limistéar d'fhásra ard ar fáil mar chuid den oileán láir, beidh an leithead íosta 3.00 m agus féadfar é a laghdú go 2.50 m i gcás srianta spáis.

(3) 2.75 m a bheidh i leithead íosta na lánaí tráchta i limistéar an oileáin láir. Má tá an t-oileán láir suite ar chuar cothrománach ar lú ná 100 m a gha, beidh na lánaí tráchta 3 m ar leithead ar a laghad.

(4) D'fhéadfadh dath difriúil agus/nó uigeacht dhifriúil a bheith ar an gcosán i limistéar an oileáin atá beartaithe do choisithe.

(5) I gcás nach mbainfidh tógáil oileáin lárnaigh an éifeacht theorannaithe is gá amach agus/nó i gcás inar gá dálaí trasnaithe coisithe a fheabhsú, féadfar an t-oileán a dhéanamh in éineacht le cnapáin shaorga (Iarscríbhinn Uimh. 1).

Airteagal 30. (1) Cuirfear na siúlóidí taoibh seach-chur chun feidhme chun achair thrasnaithe coisithe níos giorra ag crosbhealaí, luasanna casaidh níos ísle agus/nó infheictheacht níos fearr a sholáthar do gach úsáideoir bóthair. Cuirfear chun feidhme iad ar shráideanna ar a bhfuil lánaí trácta leathana trína gcúngú ag an gcrosbhealach nó ar shráideanna le páirceáil cheadaithe trí leithead a thógáil ón lána páirceála (Fíor 12).

(2) Beidh an chuid chúng den charrbhealach ar shráideanna aontreo 3.50 m ar a laghad agus ar shráideanna dhá threo 5.00 m.

(3) Beidh fad an chreasa ghobtha ar a laghad 5.00 m ó líne colbha chónagarach na sráide atá á trasnú mar a léirítear i bhFíor 12.

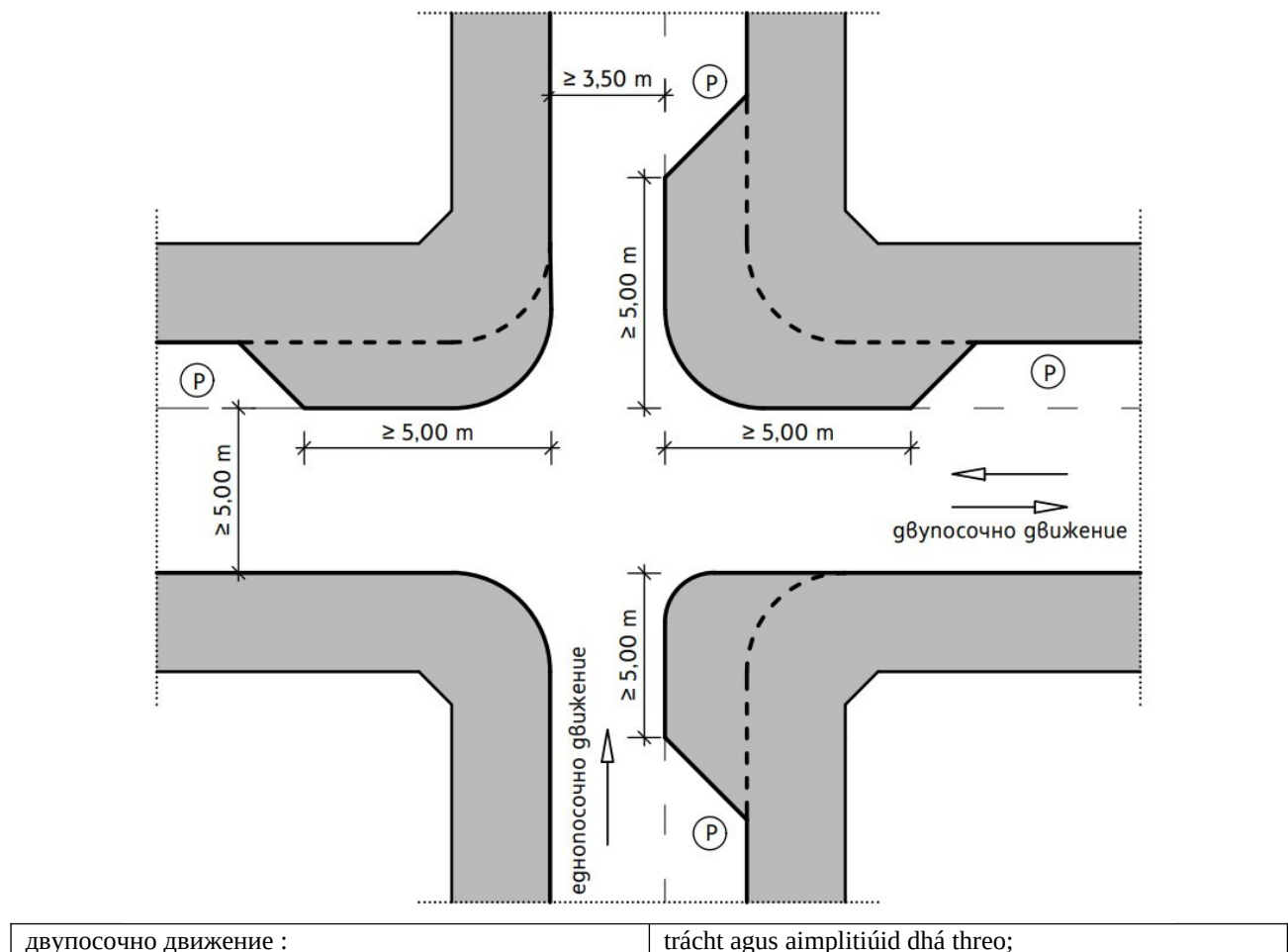

Figiúr 12. Léaráid de shiúlóidí taoibh seachchurtha ag crosbhealach

Roinn IV

Oileáin teorannaithe luas lasmuigh de limistéir uirbeacha

Airteagal 31. Úsáidtear na hoileáin sa charrbhealach le haghaidh lána tráchta staide atá ag athrú, rud a fhágann laghdú ar luas. Cuirfear i gcriosanna trasdula iad ina laghdófar luas an tráchta mar a leanas:

1. oileán chicane – a úsáidtear chun luas an tráchta a laghdú i dtreo amháin.

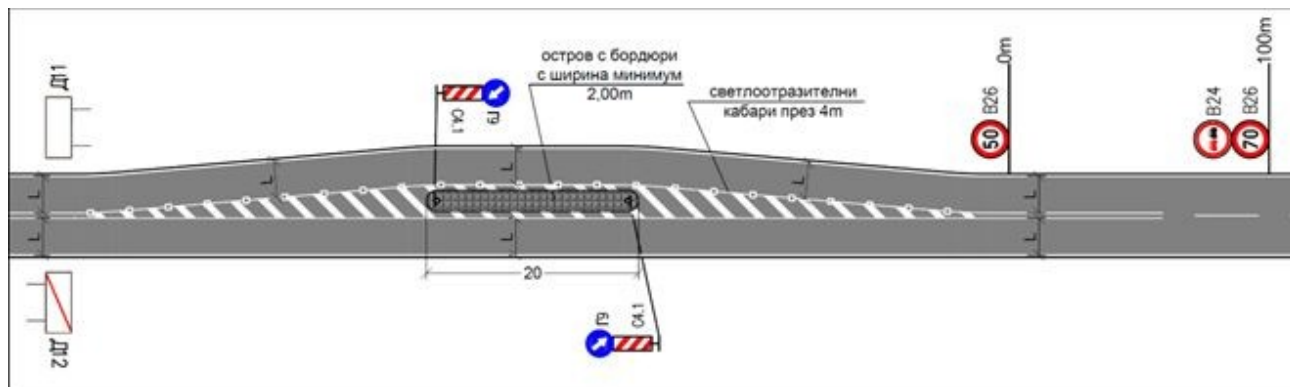

остров с бордюри с шисмма МИНИМУМ	oileán ar a bhfuil colbhaí agus mionbhóithre
Светлоотраделителни кабари през 4т	studs bóthair retroreflecting trí 4 t

Figiúr 13. Léaráid don bhainistíocht tráchta a d'fhéadfadh a bheith ann le hoileán chicane agus tú ag dul isteach i limistéar uirbithe

2. oileán láir dhá thaobh – úsáidtear é chun luas an taistil a laghdú sa dá threo.

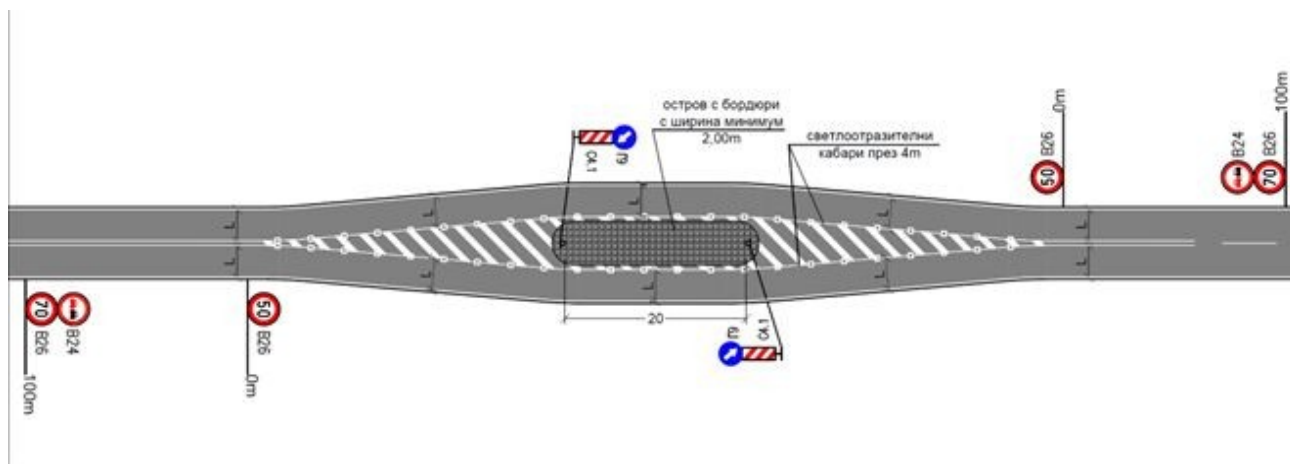

остров с бордюри с шисмма МИНИМУМ	oileán ar a bhfuil colbhaí agus mionbhóithre
Светлоотраделителни кабари през 4т	studs bóthair retroreflecting trí 4 t

Figiúr 14. Léaráid don bhainistíocht tráchta a d'fhéadfadh a bheith ann le hoileán lárnach dhá thaobh

3. oileán láir – úsáidtear é chun leithead na lánaí tráchta a laghdú gan leithead foriomlán an bhóthair a athrú.

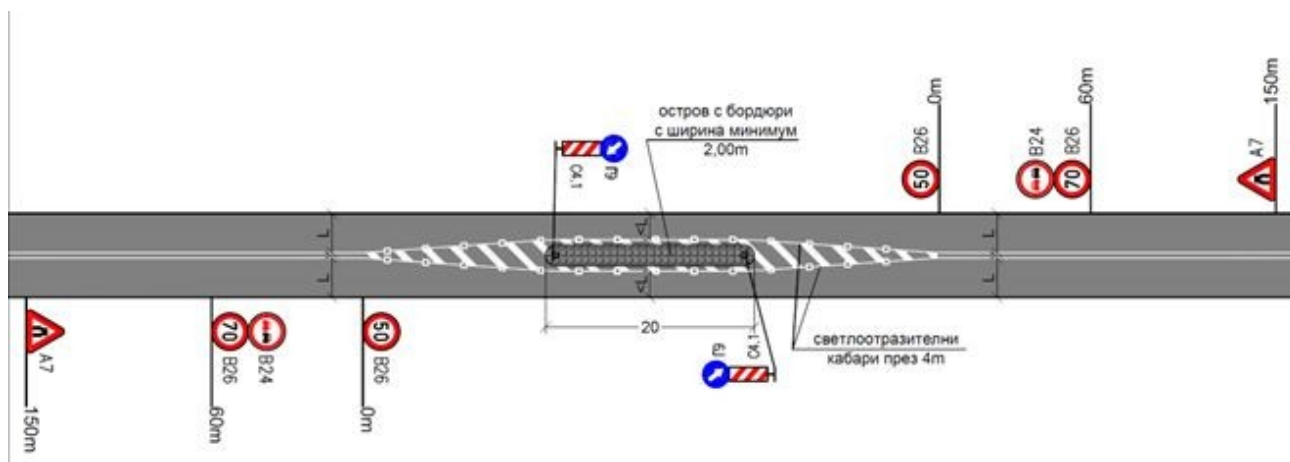

Figiúr 15. Léaráid maidir le bainistíocht tráchta a d'fhéadfadh a bheith ann le hoileán lárnach

остров с бордюри с шисмма МИНИМУМ	oileán ar a bhfuil colbhaí agus mionbhóithre
Светлоотражателни кабари през 4т	studs bóthair retroreflecting trí 4 т

Roinn V

Marcálacha bóthair a úsáidtear chun trácht a shuaimhniú

Airteagal 32. (1) Féadfar marcálacha trasnacha agus fadmharcálacha bóthair a úsáid chun luas reatha a theorannú i gcomhréir le ceanglais an Rialacháin maidir le Comharthaíocht Bóthair le Marcálacha Bóthair faoi Airteagal 14(1) den RTA agus/nó fadstráicí de dhath agus d'uigeacht atá difriúil le dath agus uigeacht an chosáin.

(2) Is marcálacha optúla agus/nó struchtúrtha a bheidh i marcálacha trasnacha.

(3) Is i lár an charrbhealaigh agus/nó ag dhá cheann an charrbhealaigh a dhéanfar na fadmharcálacha agus/nó na fadstíallacha dá dtagraítear i mír 1.

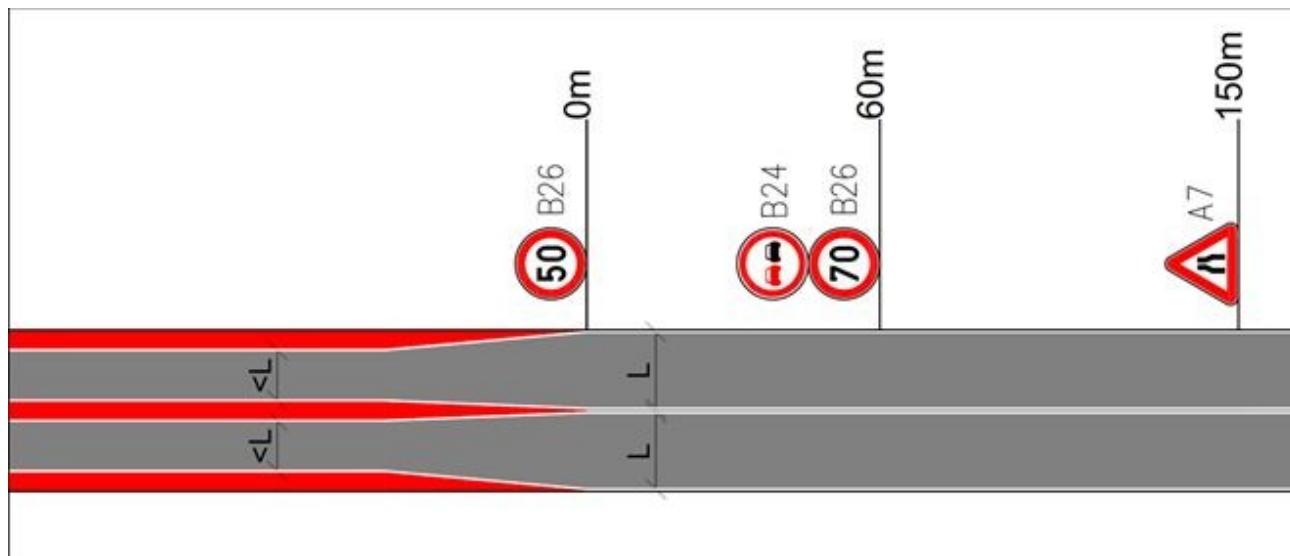

Figiúr 16. Léaráid don bhainistíocht tráchta féideartha le stríoca fadaimseartha

Caibidil a Trí.

Forálacha Teicniúla a Chosaint, a Shocrú, a Chomhordú, a Fhorghníomhú agus a Fhorghníomhú agus Forálacha Teoranta Eile

Airteagal 33. (1) Déanfaidh an riarachán a bhainistíonn an bóthar nó úinéir an bhóthair ullmhú tionscadal a choimisiúnú chun cnapáin shaorga agus feistí teorannaithe luais eile a thógáil nó a shuiteáil ar an gcarrbhealach.

(2) Déanfaidh an riarachán a bhainistíonn an bóthar nó úinéir an phríomhbhóthair na tionscadaíil dá dtagraítear i mír 1 a choimisiúnú agus a chur i gcrích laistigh de raon feidhme crosbhealaí ag a dtrasnaíonn bóithre le húinéirí éagsúla a chéile nó a roinneann a chéile iad nó ag cumasc ar an leibhéal céanna.

(3) I gcás ina bhfuil bóthar de chuid an ghréasáin bóithre náisiúnta i gcomhthráth le sráid i limistéar uirbeach, déanfar ullmhú an tionscadaíil dá dtagraítear i mír 1 a choimisiúnú trí bhíthin tuarascáil chomhaontaithe idir an Ghníomhaireacht um Bonneagar Bóithre (RIA) agus an bardas lena mbaineann.

Airteagal 34. (1) Dámhfar agus cuirfear chun feidhme tionscadaíil mar dhearadh coincheapúil agus teicniúil nó mar dhearadh teicniúil neamhspleách.

(2) I limistéir uirbeacha, féadfar tionscadaíil a dhámhachtain do chríoch iomlán an cheantair, do chuid de – ceantar, limistéar, coimpléasc cónaithe, nó do shráid aonair.

(3) D'fhéadfadh dámhachtain tionscadal lasmuigh de limistéir uirbeacha a bheith mar chuid de thionscadal infheistíochta le haghaidh tógáil, athshlánú nó atógáil nua nó mar thionscadal neamhspleách.

Airteagal 35. Déanfar an tionscadal a tharraingt suas ar bhonn téarmaí tagartha mionsonraithe don dearadh, in éineacht leis na sonraí foinseacha is gá arna soláthar ag an údarás conarthach.

Airteagal 36. Beidh an méid seo a leanas sa tionscadal ag an gcéim ‘dearadh coincheapúil’:

1. nóta míniúcháin;
2. an staid;
3. Trácht a eagrú.

Airteagal 37. Beidh an méid seo a leanas sa tionscadal ag an gcéim ‘dearadh teicniúil’: nóta míniúcháin ina bhfuil iarscríbhinní;

1. an staid;
2. fadphróifíl – de rogha an dearthóra;
3. próifílí agus sonraí trasghearrtha;
4. plean dromchla a dhearadh;
5. plean draenála;
6. trácht a eagrú;
7. eagrú sealadach tráchta agus sábháilteacht.

Airteagal 38. Déanfaidh daoine atá inniúil go teicniúil agus a bhfuil inniúlacht iomlán deartha acu sna codanna seo a leanas na tionscadaíil a ullmhú: ‘Pleanáil agus Dearadh Iompair’, ‘Eagraíocht agus Sábháilteacht Tráchta agus Eagraíocht agus Sábháilteacht Thráchta Shealadach’ arna eisiúint ag Cumann Innealtóirí i nDearadh Infheistíochta Phoblacht na Bulgáire.

Airteagal 39. Déanfaidh an t-údarás conarthach dá dtagraítear in Airteagal 33 na tionscadaíil a chomhordú leis na húdaráis inniúla ábhartha i gcomhréir leis an nós imeachta a leagtar síos in Airteagal 3(3) de RTA.

Airteagal 40. Tar éis chur chun feidhme an tionscadaíil dá dtagraítear in Airteagal 34(1), cuirfear an roinn i mbun seirbhíse i gcomhréir leis an nós imeachta a leagtar síos san LfCS agus athbhunófar an trácht.

Caibidil a Ceathair.

Freagrachtaí agus Dualgais. RIALÚ

Airteagal 41. Eagrú agus maoiniú gníomhaíochtaí a bhaineann le tógáil agus suiteáil cnapán saorga agus cnapán eile ar charrbhealach Beidh sé de dhualgas agus de fhreagracht ar lucht riaracháin bhainistiú an bhóthair nó ar úinéir an bhóthair feistí teorannaithe luais a sholáthar.

Airteagal 42. Beidh sé d'oibleagáid ar lucht riaracháin bhainistiú an bhóthair nó ar úinéir an bhóthair na gairis teorannaithe luais a choinneáil i riocht gan damáiste lena n-áiritheofar oibriú sábháilte.

Airteagal 43. Déanfaidh an lucht riaracháin a bhainistíonn an bóthar nó úinéir an bhóthair athbhreithniú tosaigh agus tréimhsiúil ar na feistí teorannaithe luais agus déanfaidh siad faireachán agus tuairisciú ar an éifeacht a bheidh ag a dtabhairt isteach, lena n-áireofar:

1. sonraí maidir leis na tionóiscí tráchta a tharla;
2. iompar úsáideoirí bóthair;
3. luas tráchta;
4. tuarascáil a ullmhú bunaithe ar na sonraí thuas, ina ndéanfar anailís ar bhuntáistí agus míbhuntáistí na mbeart a rinneadh;
5. togra le haghaidh gníomhaíochtaí leantacha, i gcás inar gá.

Airteagal 44. I gcás na bhfeistí teorannaithe luais a tógadh agus a suiteáladh, déanfaidh riarachán an bhóthair nó úinéir an bhóthair taifid theicniúla a dhoiciméadú agus a choimeád, lena n-áireofar bunachar sonraí de na scrúduithe, de na cigireachtaí, de na hiniúchtaí agus de na tástálacha ar na feistí chun a mbail oibríochtúil a shuíomh, chun cúiseanna an damáiste agus na bhfabhtanna a tharla a chinneadh agus an gá atá leis na feistí a dheisiú nó a athsholáthar le sláine lagaithe, i gcomhréir le Rialachán Uimh. RD-02-20-19 an 12 Samhain 2012 maidir le bóithre a chothabháil agus a dheisiú go leanúnach (SG Uimh. 91 de 2012).

Forálacha idirthréimhseacha agus críochnaitheacha

Airteagal 1. Eisítear an Rialachán ar bhonn Airteagal 24a(2) de RTL agus aisghairtear leis Rialachán Uimh. RD-02-20-10 de 2012 maidir leis na coinníollacha chun cnapáin shaorga agus feistí teorannaithe luais eile a thógáil nó a shuiteáil ar charrbhealach agus na ceanglais a ghabhann leo (arna fhógairt in eagrán SG Uimh. 56 de 2012, arna leasú, eagrán SG Uimh. 32 de 2015).

§ 2. (1) Déanfar cnapáin shaorga agus feistí eile teorannaithe luais atá ann cheana a thabhairt i gcomhréir le ceanglais an Rialacháin seo mar a leanas:

1. laistigh de theorainneacha limistéar uirbeach, tar éis an plean nó an tionscadal ábhartha dá bhforáiltear in Airteagal 3(1)(2) a tharraingt suas i gcomhréir le TOMP nó tar éis é a thabhairt cothrom le dáta de bhun an Rialacháin dá dtagraítear in Airteagal 3(3) de RTA;

2. lasmuigh de theorainneacha na limistéar uirbeach, tar éis POST a tharraingt suas nó POST atá ann cheana a thabhairt cothrom le dáta de bhun an Rialacháin dá dtagraítear i bpointe 1.

(2) Bainfear baic shaorga agus feistí eile teorannaithe luais nach féidir a thabhairt i gcomhréir le ceanglais an Rialacháin seo.

§ 3. Cuirfear rialú chur chun feidhme an Rialacháin de chúram ar na hoifigí atá freagrach as faireachán a dhéanamh ar chomhlíonadh na rialacha tráchta arna n-ainmniú ag an Aire Gnóthaí Baile, ag an Stiúrthóireacht Náisiúnta um Rialú Foirgníochta (NCCD), ag méaraí na mbardas lena mbaineann nó ag daoine atá údaraithe acu laistigh de theorainneacha a n-inniúlachta.

§ 4. (1) Imeachtaí formheasa tionscadail infheistíochta a thionscnófar agus eisiúint ceadá tógála, cuirfear i gcrích iad i gcomhréir leis an nós imeachta roimhe sin.

(2) Maidir le nós imeachta um fhorpheas tionscadail infheistíochta arna thionscnamh agus maidir le heisiúint ceada tógála, measfar gur cuireadh tús leis an dáta a cuireadh an tionscadal infheistíochta isteach lena fhorpheas ag an údarás inniúil. Measfar gur tús na n-imeachtaí é tionscadal infheistíochta coincheapúla formheasta a bheith ann freisin.

§ 5. Tiocfaidh an Rialachán i bhfeidhm lá a fhoilsithe san Iris Stáit.

Iarscríbhinn Uimh. 1 a ghabhann le hAirteagal 3(1)(1)(k), Airteagal 28(4) agus Airteagal 29(5)

Comhcheangail fhéideartha d'fheistí teorannaithe luais

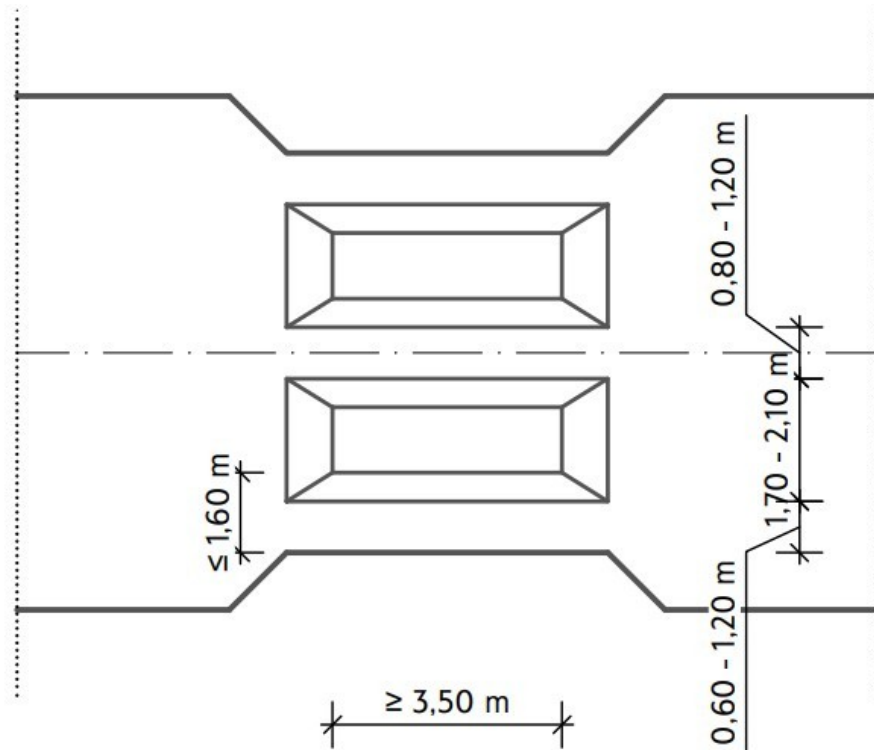

(a) Léaráid de chúisíní bóthair in éineacht le caolú déthaobhach áitiúil

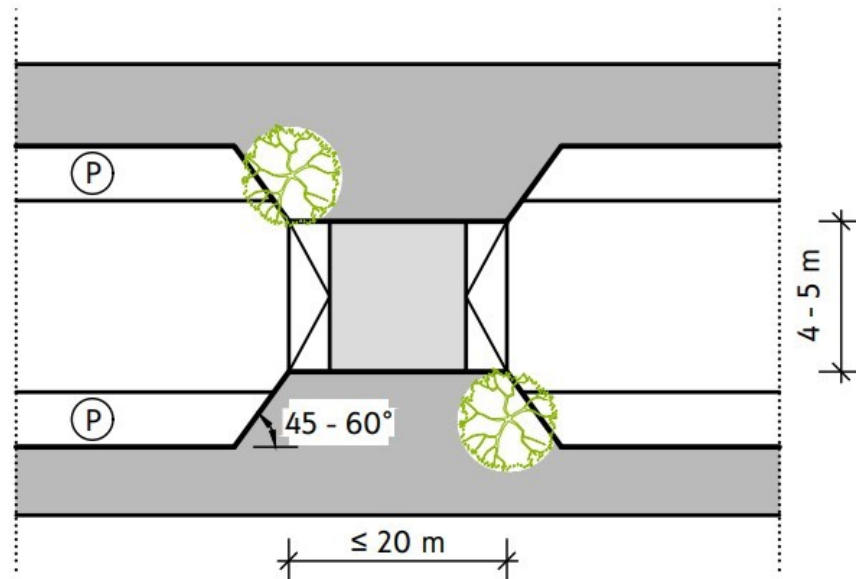

(b) Léaráid de chúngú áitiúil déthaobhach maille le bord bóthair

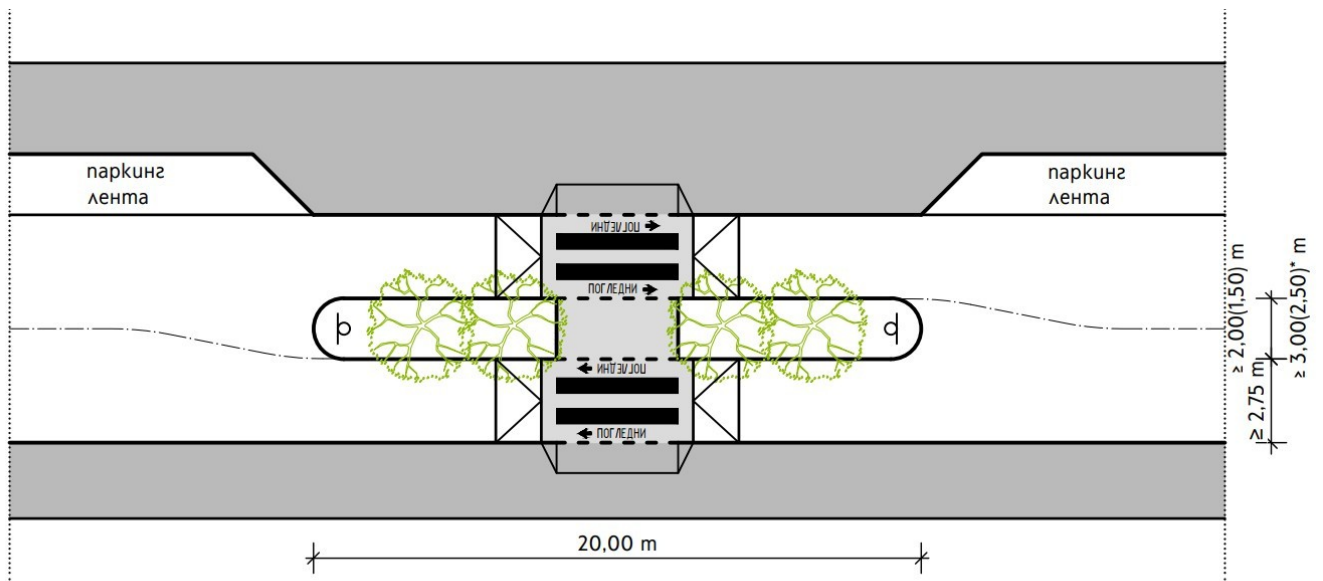

*при озеленяване с висока растителност

паркинг лента	lána páirseála
*при озеленяване с висока растителност	* i gcás tírdhreachú le fásra ard

(c) Léaráid d'oiléán lárnach in éineacht le boird bhóithre

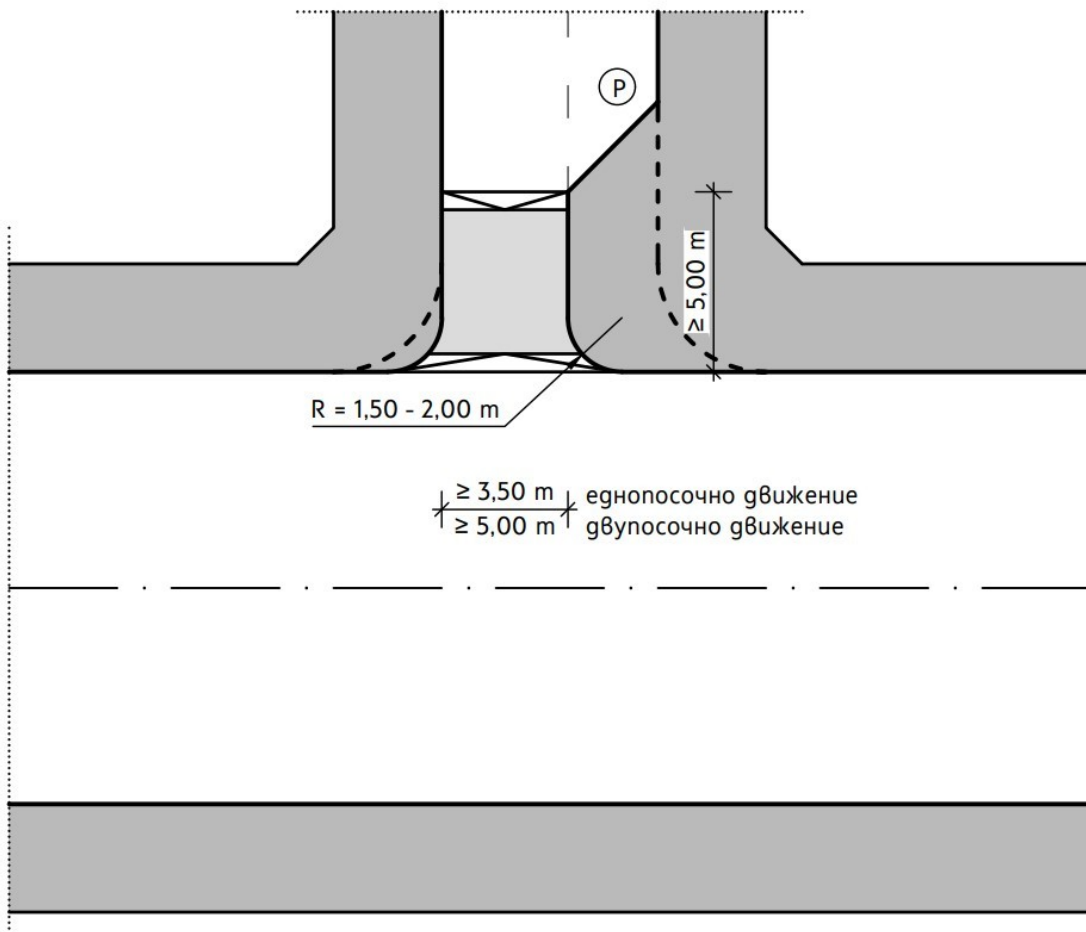

еднопосочно движение	trácht aontreo
----------------------	----------------

- (d) Léaráid de mheascán de shiúlóidí taoibh seachchurtha, laghdú ar gathanna chuair an chosáin agus clár bóthair ag crosbhealach idir sráid den phríomhshráid agus sráid den ghréasán sráide tánaisteach

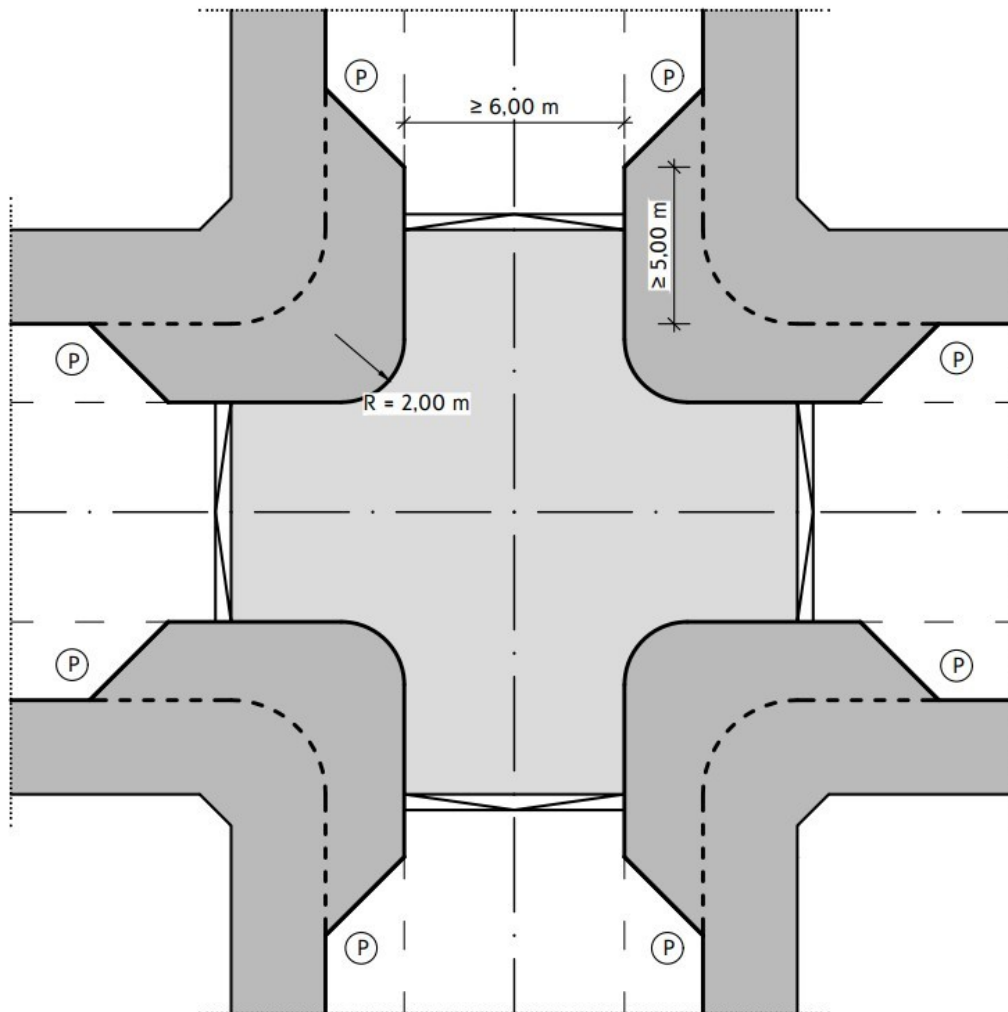

- (e) Léaráid ina bhfuil meascán de shiúlóidí taoibh seachchurtha, laghdú ar gathanna chuair an chosáin agus crosaire ardaithe

Iarscríbhinn Uimh. 2 a ghabhann le hAirteagal 3(5)

Feiste teorannaithe luais agus maolaithe tráchta	Infheidhmeacht de réir aicmiú sráide						Luas dearaidh [km/u]	Is infheidhme ar bhóithre uirbeacha	Infheidhme lasmuigh de limistéir uirbeacha *
	Suíomh	De réir Aicmiú Sráide			de réir na bhfeidhmeanna a chomhlíonann sí				
		Sráidean na Aicme II	Sráidean na Aicme III/IV	Sráidean na Aicme V agus VI	Rochtain ar sheirbhísí éigeandála	Príomh-artaire idirthurais			
Caidéil shaorga									
A hump	idir crosbhealaí	☐	●	●	☐	◐	10 – 50	●	◐
Cúisín bóthair	idir crosbhealaí	◐	●	●	●	●	20 – 60	●	◐
Bord bóthair	idir crosbhealaí	☐	●	●	☐	◐	20 – 60	●	◐
Siúlbealach ardaithe do choisithe	an dá cheann	☐	●	●	☐	◐	20 – 60	●	◐
Crosaire ardaithe	ag acomhal	☐	◐	●	◐	◐	20 – 60	●	◐
Cnapáin shaorga chomhréireach a	idir crosbhealaí	☐	◐	●	●	☐	20 – 40	●	●
Athruithe staide a dhéanann difear do chonair tráchta na mótarfheithiclí									

Fritháirimh chothrománach a an charrbhealaigh	idir crosbhealaí	◐	●	●	●	●	30 – 60	●	●
Cnaí (sraith de sheach-chuir chothrománach a)	idir crosbhealaí	□	●	●	◐	◐	30 – 60	●	●
Modhnú geoiméadracht a ag crosbhealaí	ag acomhal	□	◐	●	●	●	20 – 40	●	□
Timpeallán beag	ag crosbhealach	□	◐	●	◐	◐	20 – 50	●	◐
Timpeallán mór	ag crosbhealach	●	◐	□	●	●	30 – 90	●	●
Gathanna na gcuar colbha a laghdú	ag crosaire	□	◐	●	◐	□	10 – 30	●	□
Athruithe staide a dhéanann difear do bhraistintí na dtiománaithe									
Siúlóidí taoibh seach-churtha	ag crosaire	●	●	●	●	●	20 – 60	●	□
Cúngú áitiúil	idir crosbhealaí	●	●	●	●	●	20 – 50	●	◐
Oileán sa charrbhealach	an dá cheann	●	●	●	●	●	20 – 60	●	●
Marcáil									

Marcáil optúil thrasnach	idir crosbhealaí	-	-	-	-	-	30 – 90	□	●
Marcáil inchloiste thrasnach	idir crosbhealaí	-	-	-	-	-	30 – 90	□	●
Stríoca fadama	idir crosbhealaí	-	-	-	-	-	30 – 90	□	●
Gairis eile									
Pavements de dathanna agus uigeachtaí éagsúla	an dá cheann	●	●	●	●	●	20 – 90	●	●
Comharthaí teachtaireachta í athraitheacha	idir crosbhealaí	●	●	●	●	●	30 – 90	◐	●

Eochair:

?? – infheidhme

Réamhráiteach – infheidhme i gcásanna sonracha amháin

?? – ní bhaineann le hábhar

* Nóta Ní chuirfear míchothromaíochtaí saorga i bhfeidhm ar bhóithre náisiúnta.

Léaráidí de bhord bóthair agus cúisín bóthair ar shráid ag a bhfuil fadghrádán idir 5 agus 10 %

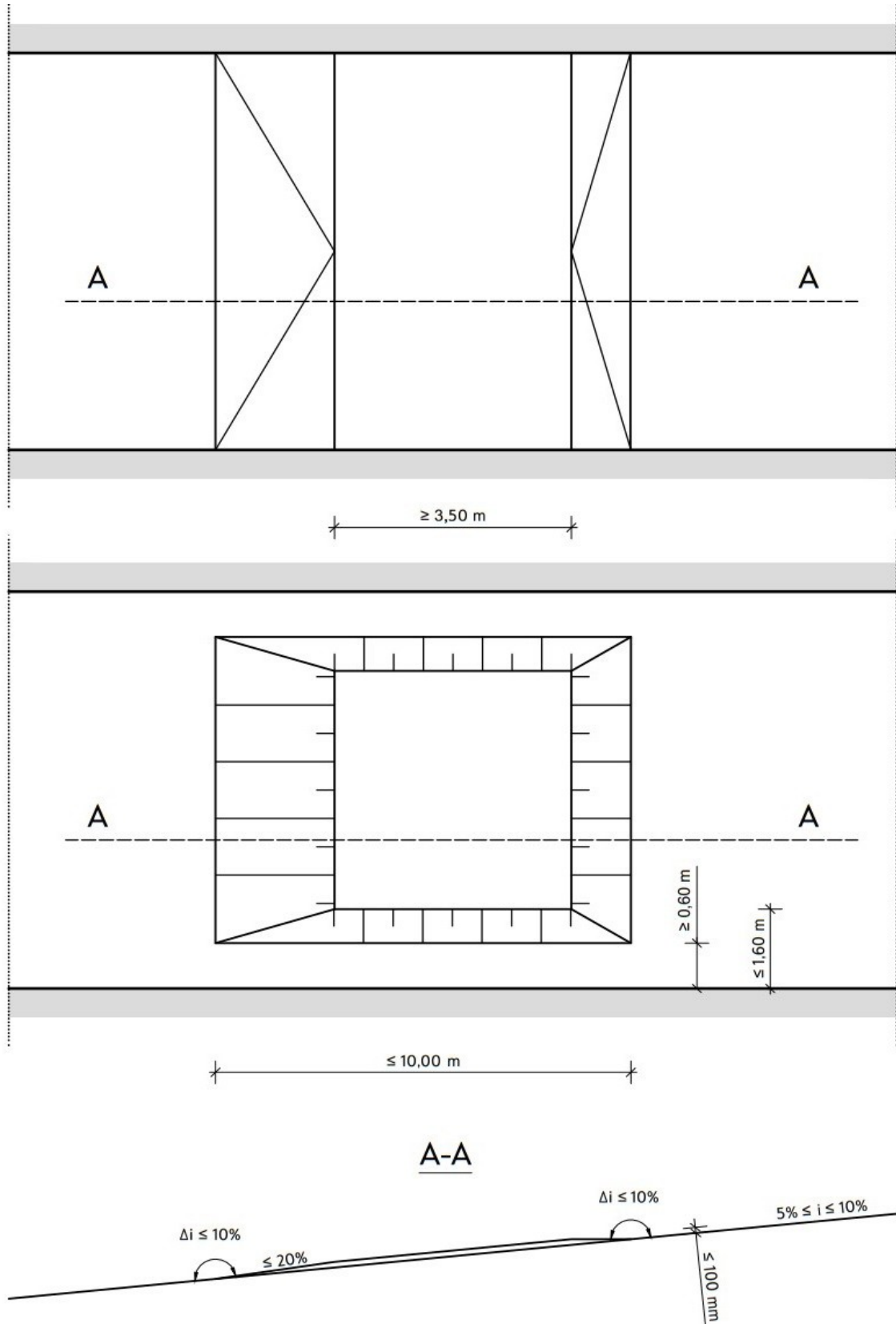

Próifílí dumpála, ag brath ar an spriocluas taistil

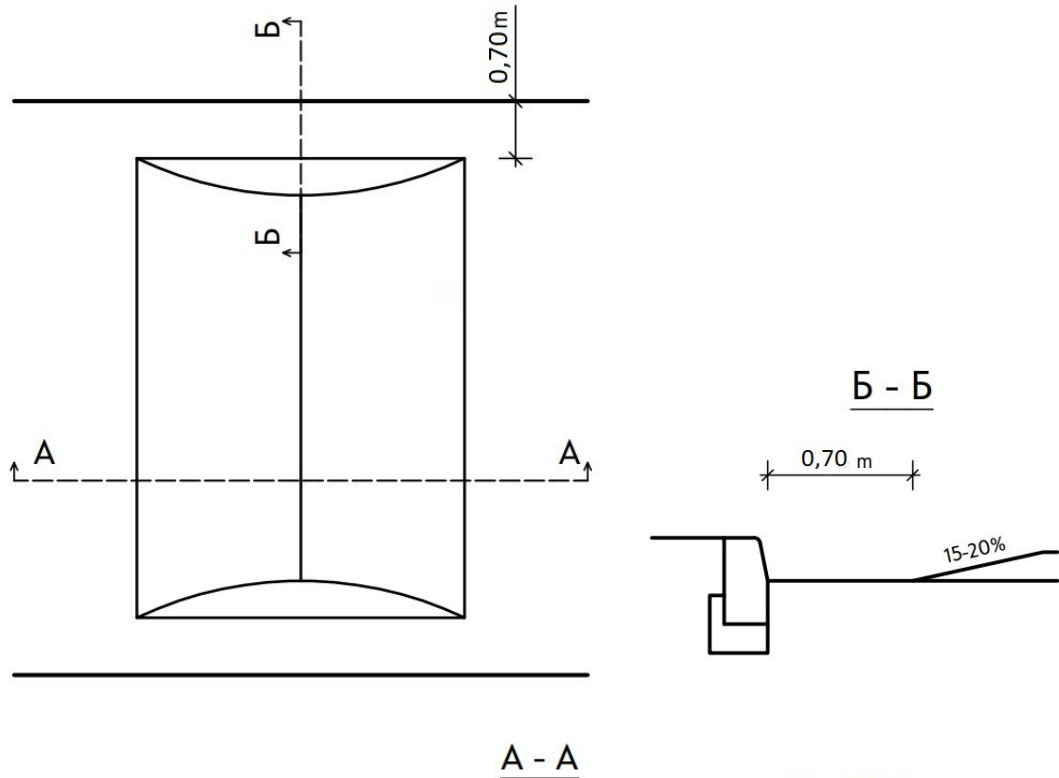

$V_{max} \leq 20$ km/h
 $\Delta i = 8,0\% - 10,0\%$
 $L = 3,00 - 5,00$ m
 $H = 100 - 120$ mm

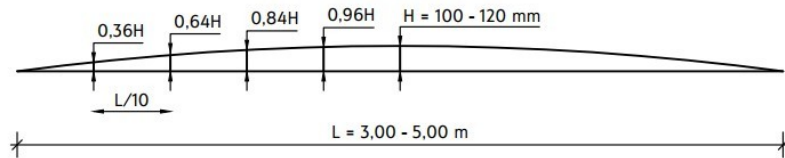

$V_{max} \leq 30$ km/h
 $\Delta i = 6,0\% - 9,0\%$
 $L = 3,00 - 5,00$ m
 $H = 60 - 100$ mm

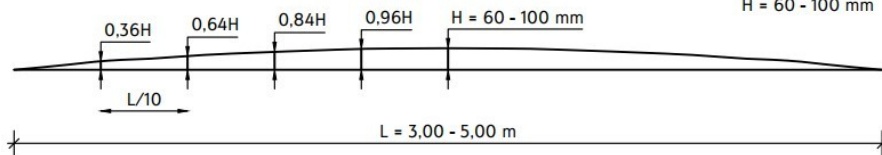

$V_{max} \leq 40$ km/h
 $\Delta i = 5,0\% - 8,0\%$
 $L = 3,00 - 5,00$ m
 $H = 50 - 80$ mm

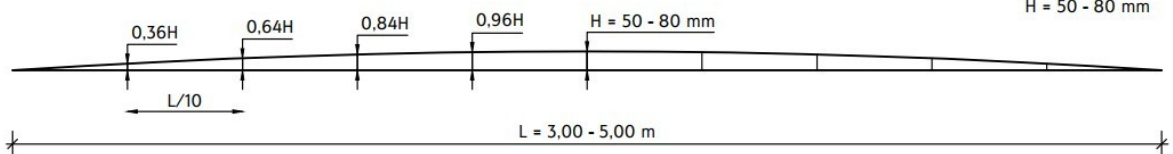

Léaráidí de chicanes, múnlaithe le marcálacha agus potaí plandaí inaistrithe

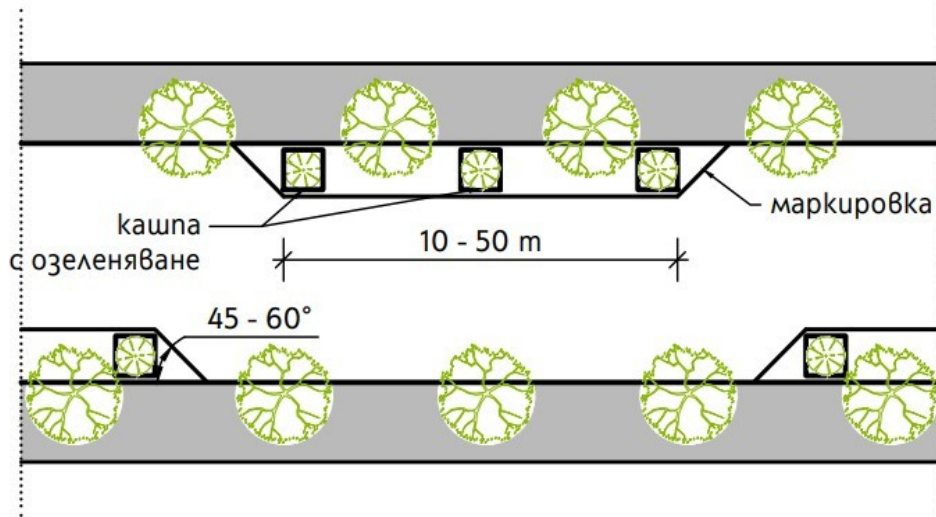

кашпа - озеленяване	pota plandaí – tírdhreachú
маркировка	marcáil

(a) cána atá múnlaithe le potaí agus marcálacha plandaí sochorraithe

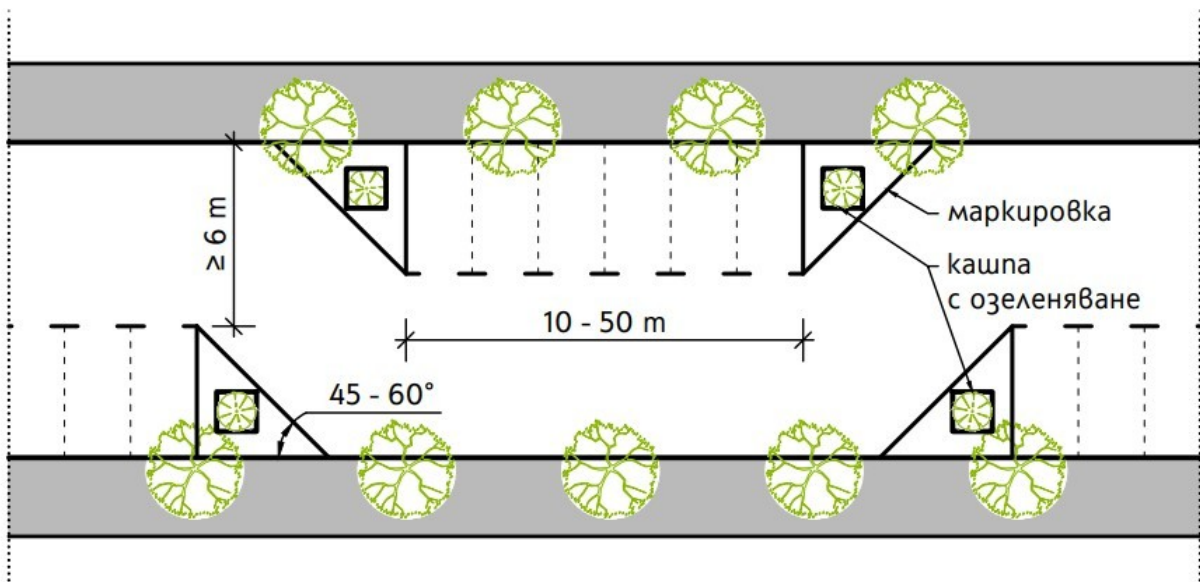

кашпа - озеленяване	pota plandaí – tírdhreachú
маркировка	marcáil

(b) cána atá múnlaithe le potaí plandaí inaistrithe, marcáil agus atheagrú páirceála

AN TAIRE UM FHORBAIRT RÉIGIÚNACH AGUS OIBREACHA POIBLÍ:

CORITAROVA VIOLETA

AN TAIRE GNÓTHAÍ BAILE:

Kalin Stoyanov